



Rolf Gollob, Peter Krapf, Wiltrud Weidinger (editörler)

Demokrasiyle Büyüme

Demokratik vatandaşlık ve insan haklarına dair ilköğretim düzeyindeki ders planları

Demokrasiyle Büyüme

**Demokratik vatandaşlık ve insan haklarına dair
ilkokul düzeyindeki ders planları**

**Editörler: Rolf Gollob, Peter Krapf ve Wiltrud Weidinger
Yazarlar: Rolf Gollob, ve Wiltrud Weidinger**

DVE/İHE I-VI. Ciltleri

Cilt II

**Okul uygulamasında Demokratik Vatandaşlık
ve İnsan Hakları Eğitimi**

Öğretim dizileri, Kavramları, yöntemleri ve Modelleri

Avrupa Konseyi yayınıdır.

Bu çalışmada ifade edilen düşünceler yazarların sorumluluğundadır ve kesin olarak Avrupa Konseyi'nin resmi politikasını yansıtmaz.

Her hakkı saklıdır. Bu yayının hiçbir bölümü, İletişim Müdürlüğü Kamu Bilgilendirme Bölümünün (F-67075 Strasbourg Cedex veya publishing@coe.int) önceden yazılı izni alınmaksızın, fotokopi, kayıt veya herhangi bir bilgi saklama veya edinme sistemi dâhil olmak üzere, elektronik (CD-Rom, İnternet, vb.) veya mekanik yoldan ya da herhangi bir araçla veya herhangi bir biçimde tercüme edilemez, çoğaltılamaz veya aktarılamaz.

Bu cildin oluşturulması, tasarlanması ve düzenlenmesi Zürih Öğretmen Eğitimi Üniversitesi (Pädagogische Hochschule Zürich) IPE (Uluslararası Eğitim Projeleri; www.phzh.ch/ipe) tarafından koordine edilecektir.

Bu yayın İsviçre Kalkınma ve İşbirliği Ajansı (SDC) ile birlikte ortak finanse edilmektedir.



pädagogische hochschule zürich

International Projects In Education
www.phzh.ch/ipe



Schweizerische Eidgenossenschaft
Confédération suisse
Confederazione Svizzera
Confederaziun svizra

**Swiss Agency for Development
and Cooperation SDC**

Resimler: Peti Wiskemann

Kapak: Peti Wiskemann

Mizenpaj: Avrupa Konseyi, Doküman ve Yayın Hazırlama Bölümü (SPDP)

Avrupa Konseyi yayınıdır.
F-67075 Strasbourg Cedex
<http://book.coe.int>

ISBN 978-92-871-6920-4
© Avrupa Konseyi, Aralık 2010
Belçika'da basılmıştır.

Katkıda Bulunanlar

Emir Adzovic – Bosna Hersek

Svetlana Poznyak – Ukrayna

Beatrice Bürgler-Hochuli – İsviçre

Sarah Keating-Chetwynd – Avrupa Konseyi

Regula Kleinberger – İsviçre

Peter Krapf – Almanya

Laura Loder-Büchel – İsviçre

Sabrina Marruncheddu Krause – İsviçre

Ól6f Ólafsdóttir – Avrupa Konseyi

Arber Salihu – Kosova¹

Felisa Tibbitts – Amerika Birleşik

Gordana Trajkova Kostovska – “Eski Yugoslav Makedonya Cumhuriyeti”

¹ Bu metindeki Kosova'ya dair tüm atıflardan, ister bölgeye, ister kurumlara isterse de toplumlara yapılışın Birleşmiş Milletler Güvenlik Konseyi'nin 1244 nolu Kararına uygun şekilde ve Kosova'nın statüsüne halel getirmeksizin anlam çıkarılacaktır.

İçindekiler

| | |
|---|-----|
| İçindekiler | 5 |
| Giriş..... | 7 |
| El kitabının Kavramsal Çerçevesi | 9 |
| 1. DVE/İHE'nin temel ilkeleri | 9 |
| 2. Yetkinliğin üç boyutu | 10 |
| 3. Dokuz ünitenin çekirdeği Kilit Kavramlar | 13 |
| ÜNİTE 1 - KİMLİK - İlkokul seviyesi..... | 15 |
| ÜNİTE 2 - ÇEŞİTLİLİK VE ÇOĞULCULUK - İlkokul seviyesi | 23 |
| ÜNİTE 3 - EŞİTLİK - İlkokul seviyesi | 31 |
| ÜNİTE 4 - ÇATIŞMA - İlkokul seviyesi..... | 43 |
| ÜNİTE 5 - KURALLAR VE HUKUK - İlkokul seviyesi | 51 |
| ÜNİTE 6 - GÜÇ VE OTORİTE - İlkokul seviyesi | 61 |
| ÜNİTE 7 - SORUMLULUK - İlkokul seviyesi..... | 71 |
| ÜNİTE 8 - HAKLAR VE ÖZGÜRLÜK - İlkokul seviyesi..... | 83 |
| ÜNİTE 9 - MEDYA - İlkokul seviyesi..... | 95 |
| Öğrenci El kitabı..... | 109 |
| I. Öğrenci El Notları..... | 111 |
| II. Öğrenci Araç Kutusu | 139 |
| Dokuz Kilit Kavram yap-bozu | 157 |

Giriş

Okul öğretme ve öğrenme yeridir. Bu hep böyle olmuştur ve umarız hep böyle kalacaktır. Değişen şey ise okulda neyin, nasıl öğrenildiğidir. Toplum ekonomik ve sosyal açıdan oldukça hızlı bir şekilde değişmektedir ve bu nedenle okullar kendilerini ellerinden gelen en iyi şekilde yeni koşullara uyarlamaları konusunda baskı altındadırlar.

Çoğu kişinin zihninde değişen olgu ise, okulun sadece öğrencilerin yetişkin hayatına hazırlandığı bir yer değil, aynı zamanda insanların birlikte zaman geçirdiği bir mekân olduğudur. Bu birliktelik öğrencilere birbirlerinden öğrenme imkânı verirken, bulunulan ortam da onlara sosyal becerileri kazandırır.

Bir okulun DVE/İHE'yi – Demokratik Vatandaşlık Eğitimi ve İnsan Hakları Eğitimi – kendi sistemine entegre etmeye karar vermesi durumunda (ki birçok okul yüksek oranda bir özerkliğe sahiptir) bu okul, okul yaşamını etkin şekilde tasarlamaya ve demokrasi eğitimi için bir model öğrenme ortamı yaratmaya karar verir. Sadece sınıf değil, tüm okul bir mikro topluluk olur. Bu durum ideal bir çerçeve olmasa da gerçeğin kendisidir. Hiç kimse birlikte yaşamının kolay ve çatışmasız olduğunu söylemez ve tabi ki okul istisna değildir. Hedefin bu olması şart değildir. Ama yine de vatandaş olarak yaşamak için gerekli beceriler olması sebebiyle farklı çıkarların tanınması, açıklığa kavuşturulması ve bunlardan ders çıkarılması mümkün olmalıdır.

Bu el kitabı öncelikle **öğretmenlere** hitap etmektedir. Fakat deneyimler bu el kitabının Avrupa Konseyi'ne üye olan ve hatta olmayan ülkelerdeki öğretmen eğitimcilerine, müfredat geliştiricilerine, ders kitabı editörlerine ve çevirmenlere de hitap ettiğini göstermiştir.

Bu el kitabı, demokratik vatandaşlık (DVE) ve insan hakları eğitimi (İHE) konularına dair **dokuz ünite** içermektedir. Her biri dört desten oluşan bu üniteler – genelde 10 veya 11 yaşındaki – ilkokul son sınıf öğrencileri için tasarlanmıştır. Her ünite DVE veya İHE ile ilgili bir Kilit Kavrama odaklanır: kimlik - çoğulculuk - eşitlik - çatışma - yasa ve kurallar - yönetim - sorumluluk - özgürlük ve iletişim. Makul düzeyde mümkün olduğu ölçüde her ders için önerilen öğretim adımları dizisi ayrıntılı biçimde tanımlanmıştır.

El kitabında sunulan bu dokuz ünite “demokrasi eğitimi”, “yurttaşlık bilgisi” veya her ne derseniz derseniz, başka bir isim altında bir ders oluşturmak için birleştirilemez. Fakat her bir ayrı ünite dil dersleri, coğrafya, tarih, sosyal bilgiler, ahlak bilgisi ve güzel sanatlar gibi derslerde kullanılabilir. El kitabı yazarları, Avrupa Konseyi'ne üye ülkelerden çeşitli uzmanlarla mutabakat içerisinde ve mevcut ilköğretim müfredatına kolayca entegre edilebilecek, DVE/İHE'nin ek unsurlarına odaklı bir öğretim dizisi geliştirmişlerdir. Deneyimler, özellikle de öğretmenlerin birçok dersi işlemek zorunda olduğu ilkokullarda yeni bir ders eklenmesinin yarardan çok zarara yol açtığını ve öğretmenler üzerinde ek bir baskı oluşturacağını göstermiştir. DVE/İHE konuları bağımsız işlenecek konular değildir, aksine, bu konular normalde ilkokullarda öğretilen, bilinen konu başlıklarının farklı bakış açılarına odaklanırlar. Yazarlar bunu işbu el kitabının yapısına entegre ederek, üniteleri ilkokul öğretmenlerinin mevcut yetkinlikleri ve farklı dersleri öğretmenin karmaşık yapısı temel alınacak şekilde tasarlamışlardır. Özetlemek gerekirse, kullanıcı açısından DVE/İHE'nin yeni bir ders olup olmadığı sorusunun cevaplanması önemlidir.

Çoğu ülkedeki okulların büyük bir çoğunluğu için cevap DVE/İHE'nin ilkokullarda yeni bir ders olmadığı şeklindedir. Bu eğitimler mevcut müfredatlarda yer alan öğretme ve öğrenme sürecine yeni bir bakış açısı kazandırmaktadır. Bu da öğretmen ve öğrencilerin daha farklı ve faydalı bir şekilde çalışmalarının teşvik edilmesi anlamına gelmektedir.

DVE/İHE öğrencileri buldukları toplumların geleceğini şekillendirmede rol oynamaya istekli ve muktedir aktif vatandaşlar olmaları konusunda teşvik etmeye (diğer bir deyişle demokrasi ve insan

haklarını öğretmeye) odaklanmaktadır. Aynı zamanda DVE/İHE temel iyi öğretimin ilkelerini takip etmektedir. Demokrasiye katılım okulda öğrenilebilir ve öğrenmelidir ve aynı zamanda her yaş seviyesinde her derse entegre edilebilir. Bu sebeple geleneksel içerik bazlı müfredat eğitim yaklaşımına göre yetkinlik geliştirmeye öncelik verilir.

Şüphesiz ki DVE/İHE'nin içerik odaklı bir boyutu da vardır: demokrasi ve insan hakları konusunda eğitim. Bu gibi unsurlar yurttaşlık bilgisi gibi derslere entegre edilebilir veya tarih veya sosyal bilgiler derslerine dâhil edilebilir.

Fakat DVE/İHE öğretiminin ana unsuru, demokrasi ve insan hakları ile ve ruhuyla öğretindir ve bu yeni bakış açısı tüm okulu kapsar. Bu el kitabı DVE/İHE perspektifinin sınıfa yeni öğretme ve öğrenme yöntemleri kazandırdığını ve böylece öğretmen ve öğrencilerin rollerini zenginleştirdiğini gösterir. Öğretmen geleneksel eğitimci rolüne ek olarak destekleyici ve gözlemci rolünü üstlenirken, öğrenciler de gerçek öğrenme zamanı olarak daha geniş zaman aralıklarına sahip olurlar. Öğretim modelleri öğretmeni seçili konulara odaklanmaya ve öğrencilere bu konuları detaylı bir şekilde işlemeye işlemeleri, diğer bir deyişle "daha az, ama daha iyi yapmaları" için zaman vermeye cesaretlendirirler.

Araç kutusu ve el notları – Öğrenci el kitabını

Tüm ünitelerin temel ilkesi öğrenci aktiviteleridir. Bu fikir, öğrenmenin sadece pasif bir dinleme süreci olmadığı, aksine aktif bir edinim süreci olduğu esasına dayanır. Bu sebeple üniteler iletişim kurulan, bilginin araştırıldığı, sorgulama ve açıklamanın gerçekleştiği zaman dilimleri haline gelmektedir. Öğretmen demokrasi eğitiminin devamlı bir süreç, hataların ise doğal olduğu bilinciyle bu süreçleri destekler. Öğrencilerin bağımsız bir şekilde öğrenmeleri "Araç kutusu" denen bir yöntemle desteklenir. Seçilmiş on iki yöntem bu bağımsız ve özyönetimli öğrenmeyi destekler: kütüphane ve internet araştırması, mülakat ve anket yapma, resim yorumlama, zihin haritası, poster oluşturma, sergi düzenleme, sunum planlama ve yapma, tepegöz slâytları veya PowerPoint sunumları hazırlama, gazete makalesi yazma, oyun sergileme veya münazara düzenleme.

Öğrencilere verilen el notları bir diğer destek araçlarıdır. Bu materyaller ünitelere ait tek sayfadan oluşan ve öğrencilere dağıtılan el notlarıdır. Öğrencilere verilecek tüm el notları bu el kitabının sonunda mevcuttur. Bu el notları komple paketi buradan kolaylıkla alınarak öğrenciler için kopyalanabilir. Her bir El notu kullanılacağı ünite ve derse göre numaralandırılmıştır (örn; Ünite 2, ders 2 gibi). Bu el notlarının nasıl ve ne zaman öğrencilere verileceğine ve nasıl geri toplanacağına öğretmen karar verir. Bazı durumlarda bir dosya kullanımı pratik bir çözüm olurken, bazı durumlarda ise öğretmenler her şeyi ayrı bir kitaba koymayı veya el notları paketini bu El kitabında görüldüğü şekliyle - entegre bir kitapçık olarak - kullanmayı tercih edebilirler.

Kopyalanabilen materyal kullanımıyla ilgili geçmişte elde edilen deneyimler, öğretmenler için en önemli gerekliliğin bunların pratik ve kolay anlaşılır olmasıdır. El notları tamamlayıcı ve yardımcı olmalı, anlaşılması zor ve açıklanması zaman alıcı olmamalıdır. Bu el kitabı ile birlikte verilen el notlarının kullanımı, anlaşılması sınıfın özel ihtiyaçlarına ya da değişik öğretim yöntemlerine göre değiştirilmesi ve uyarlanması kolaydır. Öğrencilerin sınıf aktivitelerine katılımlarının biçimlendirici değerlendirmesi, katılımlarının ve motivasyonlarının kaydedilmesi yanında bu el notları yazılı değerlendirmeler sunan bir aracı temsil etmektedirler.

El kitabının Kavramsal Çerçevesi

1. DVE/İHE'nin temel ilkeleri

Aktif vatandaşlık en iyi uygulayarak öğrenilir, hakkında konuşarak değil – bireylere demokratik vatandaşlık ve insan hakları konularını kendileri keşfetmesi için fırsat verilmeli ve nasıl düşünecekleri veya davranacakları söylenmemelidir. Aktif vatandaşlık eğitimi gerçek bilginin öğretilmesinin yanı sıra pratik anlama, yetenek ve beceriler, değer ve karakterler üzerine de odaklanmaktadır. Aradaki araç şu mesaj ile özetlenmiştir: Öğrenciler demokratik vatandaşlığı biçimsel eğitim yöntemleri ile öğrenebileceği kadar, öğretmenleri tarafından oluşturulan örnekler ve okul yaşamının organize edilmiş biçimleri aracılığıyla da öğrenebilir.

Bu temel ilkeler DVE/İHE'deki öğrenme süreçleri için bir kaç önemli pratik uygulamaya sahip olup, bunlar şunlardır:

a) Aktif öğrenme

DVE/İHE öğrenme ortamında aktif öğrenme vurgulanmalıdır. Aktif öğrenme yaparak öğrenme biçimidir. Bu öğrenme biçiminde cevaplar başkası tarafından söylenmez, kişi durumları bizzat yaşayarak ve sorunları kendisi çözerek öğrenir. Aktif öğrenme bazen “yaşantısal öğrenme” olarak da anılır.

Aktif öğrenme DVE/İHE'de önemlidir, çünkü bir vatandaş olmak uygulamalı bir aktivitedir. İnsanlar demokrasi ve insan haklarını birilerinin anlatması ile değil, kendileri tecrübeyle öğrenirler. Örgün eğitimde bu deneyim sınıfta başlar, ancak okul veya üniversitenin etik değerleri ve kültürü çerçevesinde devam eder. Bu bazen demokrasi veya insan hakları aracılığıyla öğretim olarak anılır.

Aktif öğrenme kişilerin bizzat sürece katılımını sağlaması sebebiyle hem yetişkinler hem de gençler için örgün eğitimden daha teşvik ve motive edici bir yöntemdir ve daha kalıcı bir öğrenme sağlar. Soyut unsurlardan çok somut örneklerle odaklandığı için de öğrenme sürecine katkı sağlar. Aktif öğrenmede öğrenciler somut örneklerden genel ilkeler çıkarmaya cesaretlendirilirler, bunun tersi bir durum söz konusu değildir: Örneğin, öğrencilerin haklar kavramı üzerine soyut bir tartışma yerine okul kuralları ya da davranış kuralları gibi okulda spesifik bir “hak” kavramına dayanan farklı hak türlerini ele almaları.

b) Göreve dayalı aktiviteler

DVE/İHE'de öğrenme öğretmenlerin bu konulara odaklı dersler sırasında uygulamaları gereken görevler etrafında gerçekleşmelidir. El kitabı bu sebeple göreve dayalı öğrenme prensiplerini esas almaktadır.

Göreve dayalı öğrenme çeşitli nedenlerden dolayı önemlidir:

- Aktif öğrenmenin – yani yaparak öğrenmenin – mükemmel bir örneğidir.
- Farklı öğrenme ortamları için bir yapı sağlar.
- Öğrencilerin yapmak zorunda oldukları çalışmalar sırasında onlara sunulan zamanı maksimum seviyeye çıkarır.
- Çözülmesi için gerçek yaşamdan sorunlar ve analiz edilmesi için otantik materyaller sunar.
- Öğrenmeyi daha anlamlı kılar ve bu sebeple daha teşvik edicidir.
- Öğrencilere bir nevi sahiplik ve başarı hissi verir.

c) Ekip çalışması

DVE/İHE ikili, küçük ya da büyük gruplar ve/veya akran destek grupları ile çalışma gibi işbirliğine dayalı öğrenme yöntemlerini vurgulamalıdır. Ekip olarak çalışmayı önemli kılan sebepler şunlardır:

- Öğrencilere sınıflarında uygulayabilecekleri işbirliğine dayalı grup çalışması modelleri sunar.
- Öğrencilerin deneyim ve fikir alışverişini teşvik eder ve sorunları paylaşarak bu sorunların çözüm şanslarını artırır.
- Sınıfta tek başına kalma deneyimine karşı bir dengeleyici görevi görür.

d) Etkileşimli yöntemler

DVE/İHE tartışma ve münazara gibi etkileşimli yöntemleri vurgulamalıdır. Etkileşimli yöntemler şu nedenlerden dolayı önemlidir:

- Kendileri öğretirken etkileşimli yöntemleri nasıl kullanacaklarını öğrenmelerinde öğretmenlere yardımcı olur.
- Öğretmenleri kendi eğitimlerinde aktif katılımcılar olmaya teşvik eder.

e) Eleştirel düşünme

İyi bir DVE/İHE, öğretmenlerin cevapları “hazır” olarak vermesi yerine, öğrencileri DVE/İHE konuları üzerinde düşünmeye teşvik eder. Bu aşağıdaki sebeplerden dolayı önemlidir:

- Öğrencilerin kendi kendine düşünmelerine yardımcı olur - ki bu demokratik vatandaşlığın ana unsurlarından birisidir.
- Onlara bir sahip olma ve güç duygusu verir: kendilerini tüm öğrencilerin yaşamları için sorumluluk almaya muktedir hissederler.

f) Katılım

DVE/İHE öğrencilere eğitim sürecine katkı sağlama olanakları verir. Mümkün olduğunca, bilgiyi pasif bir şekilde alan kişiler olmak yerine;

- örneğin, üzerinde çalışmak istedikleri görevleri seçerek, güçlü ve zayıf yanları değerlendirerek ve bunların nasıl geliştirilebileceğine dair hedefler koyarak kendi öğrenme süreçlerinde aktif olmaya teşvik edilmelidir.

Katılım unsurunu önemli kılan sebepler şunlardır:

- Öğrenenlerin okul dışı yaşamlarına nasıl katılım sağlayacaklarını öğrenmelerine yardımcı olur.
- Onları güçlendirerek, sahip olma duygusu kazandırır.

Kısacası DVE/İHE:

- **aktiftir** – yaparak öğrenmeyi vurgular;
- **görev temellidir** – fiili DVE/İHE öğretim görevleri etrafında yapılandırılmıştır;
- **işbirlikçidir** – grup çalışmasına ve işbirlikçi öğrenmeye yer verir;
- **etkileşimlidir** – tartışma ve münazara yöntemlerini kullanır;
- **eleştireldir** – öğrencilerin kendi adına düşünmeye teşvik eder ve
- **katılımcıdır** – öğrencilerin eğitim sürecine katkıda bulunmalarını sağlar.

2. Yetkinliğin üç boyutu

Demokratik vatandaşlık ve insan hakları eğitimlerinin amacı üç alandaki yetkinliklerin gelişiminin desteklenmesidir: Bu alanlar: politik analiz ve yargılama, yöntem kullanımı ve politik karar verme ve eylemdir. Bunların hepsi birbiriyle yakından ilgilidir ve bu sebeple ayrı ayrı ele alınmamalıdır.

Her öğrenme ortamında - bilerek veya bilmeden - bu üç yetkinliğin unsurları bulunacak, fakat hepsi aynı derinlikte incelenmeyecektir. Çünkü buna gerek yoktur. Bazen yöntemlere, bazen eylemlere, bazen de analize daha fazla konsantre olunması mümkündür. Her bir üniteye aşağıda yer alan örnekteki gibi bir tablo aracılığıyla bu üç unsurun ne derece geliştirileceği tahmini olarak

verilmektedir. Bu tablolarda yer alan üç yıldız yüksek seviyeyi, iki yıldız ortalama seviyeyi ve bir yıldız ise düşük seviyeyi temsil etmektedir. Yine de hangi yetkinliğin daha önemli olduğu tahminden çok öğretme yöntemlerine ve öğrenme koşullarına bağlı olacaktır.

Her bir ünite de aşağıda yer alan örnekteki gibi bir tablo aracılığıyla bu üç unsurun ne derece geliştirileceği tahmini olarak verilmektedir. Üç yıldız yüksek seviyeyi, iki yıldız ortalama seviyeyi ve bir yıldız ise düşük seviyeyi temsil etmektedir. Yine de hangi yetkinliğin daha önemli olduğu tahminden çok öğretme yöntemlerine ve öğrenme koşullarına bağlı olacaktır.

| Yetkinlik alanı | | |
|---------------------------------|---------------------------|----------------------------------|
| ... politik analiz ve yargılama | ... yöntemlerin kullanımı | ... politik karar verme ve eylem |
| ** | * | *** |

Aşağıda DVE ve İHE'de üç yetkinliğin kısa bir özeti verilmiştir. Bu üç yetkinlik kavramı siyaset biliminde kapsamlı olarak tartışılmış, fakat bu tartışmada henüz kesin bir cevaba ulaşılamamıştır.²

| A. | B. | C. |
|---|---|---|
| <p>Politik analiz ve muhakeme yetkinliği</p> <p>Bu yetkinlik siyasi olayları, sorunları ve çelişkili konuları ve de ekonomik ve sosyal gelişmeye dair konuların ilgili konunun değer ve boyutlarının göz önüne alarak analiz etme ve tartışma yetkinliğidir.</p> | <p>Yöntem kullanma yetkinliği</p> <p>Bu yetkinlik bilgi bulma ve edinme, iletişim araç ve gereçlerini kullanma, toplumsal müzazara ve karar alma süreçlerinde yer alma becerileri ve yeteneklerini kapsar.</p> | <p>Demokratik karar verme ve eylem yetkinliği</p> <p>Bu yetkinlik toplum içerisinde fikir, değer ve çıkarları ifade edebilme, müzakere ve uzlaşma becerisidir.</p> <p>Ayrıca insanın siyasi katılımındaki olanaklarını (ve sınırlamalarını) değerlendirme ve duruma uygun bir hareket tarzı seçebilme becerisidir.</p> |



A. Politik analiz ve Muhakeme Yetkinliği

Burada amaç siyasi olayları, sorunları ve çelişkili konuları analiz etme yetisinin geliştirilmesi ve öğrencilerin sahip oldukları kişisel yargılarını izah etmeye muktedir kılınmasıdır. Okullar, öğrencileri daha üst bir eleştirel düşünme seviyesine ulaşabilmek için Kilit Kavramlara dayanan yapılandırılmış yaklaşımların kullanımı konusunda destekleyerek bu süreçte katkıda bulunabilir.

² Daha fazla okuma materyali için bkz.: Avrupa Konseyi yayını "How all teachers can support citizenship and human rights education: a framework for the development of competences (2009) / (Tüm öğretmenler vatandaşlık ve insan hakları eğitimini nasıl destekler: yetkinliklerin geliştirilmesine dair bir çerçeve) . Kılavuz www.coe.int/edc internet adresinden indirilebilir ya da sipariş edilebilir.

Öğrencilerin dikkatli şekilde düşünülmüş olması gereken bu yargılama seviyesi geliştirmelerini sağlamak için aşağıdaki yetkinlikler gereklidir:

- Siyasi kararların insanın hayatındaki önemini anlama becerisi.
- Siyasi kararların aktörleri ve aktör olmayanları - isteyerek veya istemeden - etkileyen sonuçlarını anlama ve yargılama becerisi.
- İnsanın kendi kişisel görüşünü ve diğerlerin görüşünün anlama ve sunabilme becerisi.
- a) kurumsal, b) içerik temelli ve c) süreç yönelimli boyutu olmak üzere politikanın üç boyutlu modelini anlama ve uygulama becerisi.
- Siyasi süreçlerin farklı safhalarını, demokratik yönetim ve insan hakları ilkelerini göz önünde bulundurarak, mikro (okul hayatı), orta (topluluk) ve makro (ulusal ve uluslararası siyaset) düzeylerde analiz etme ve değerlendirme becerisi.
- Analitik kategoriler yardımı, ana boyutların tanımlanması ve bunların insan hakları ve demokratik sistemlerin temel değerleriyle ilişkilendirilmesi suretiyle olguları, sorunları ve kararları sunma becerisi.
- Güncel itilafli meselelerle ilgili tartışmalardaki çıkar ve gelişmelerin yanı sıra sosyal, hukuksal, ekonomik, çevresel ve uluslararası şartları tanımlayabilme becerisi.
- Siyasi meselelerin medyada nasıl sunulduğunu anlama ve değerlendirme becerisi.

B. Yöntem kullanımı yetkinliği

Farklı politik süreçlerde yer almak için sadece siyasi meseleler, anayasal ve hukuksal çerçeveler ile karar alma süreçleri hakkında temel bilgi sahibi olunması yeterli değildir; aynı zamanda diğer konular için de geçerli olan (iletişim, işbirliği, bilgi, veri ve istatistik kullanımı gibi) genel yetkinliklere de sahip olunması gereklidir. Özellikle politik olaylarda yer almak açısından önemli olan bir konu lehinde veya aleyhinde tartışabilmek gibi özel beceri ve yetenekler, demokratik vatandaşlık ve insan hakları eğitimlerinde kazandırılmalı ve geliştirilmelidir. Yetkinlik geliştirmede görev belirleme hayati öneme sahip olduğundan bu görev temelli öğrenmeyi ön plana çıkarır. DVE/İHE'de kamuoyundaki anlaşmazlıkların simülasyonuna ve desteklenmesine uygun yöntemler (örn; tartışmalar ve münazaralar) oldukça yaygındır. Bunu gerçekleştirebilmek için aşağıdaki beceriler gerekir:

- Medya ve/veya yeni medya tarafından verilen bilgilerin (istatistik, harita, şablon, tablo, resimler vs. kullanarak) eleştirel ve odaklı bir şekilde bulunması, seçimi, kullanımı ve sunumunda bağımsız çalışabile becerisi.
- Haberleşme araçlarını eleştirel bir yaklaşımla kullanma ve kendi medya ürünlerini geliştirebilme becerisi.
- Araştırma yapabilmek, yani bilgiyi anket ve röportajlarla birincil kaynaklardan edinebilme becerisi.

C. Demokratik karar alma ve eylem becerisi

Burada amaç siyasi ortamlarda ve toplum içerisinde özgüvenli ve yeterli bir biçimde etkileşim becerisinin edinilmesidir. Bu amacın gerçekleştirilebilmesi için aşağıdaki yetenek ve davranış biçimlerinin kazanılması gereklidir:

- insanın politik düşüncesini yeterli ve özgüvenli olarak ifade edebilme ve farklı diyalog, münazara ve tartışma türlerinin üstesinden gelebilme becerisi.
- Kamusal yaşamda yer alma ve politik davranabilme becerisi (fikir alış verişinde bulunma, tartışma, münazara yapabilmek, tartışma yönetebilme veya posterler, duvar gazetesi, toplantı tutanağı, editöre mektup ve dilekçe yazma vb. için yazılı sunum ve görselleştirme teknikleri hazırlama).
- İnsanın kendi politik etkisini ortaya koyma fırsatlarını görme ve başkalarıyla koalisyon oluşturabilme kabiliyetine sahip olma.

- Görüşünü ortaya koyabilme ve aynı zamanda uzlaşabilme becerisi.
- Antidemokratik fikirleri ve aktörleri tespit etme ve onlara gereği şekilde cevap verebilme istekliliği ve becerisi.
- Açık ve kültürlerarası bir bağlamda anlayış ruhu içerisinde davranabilme istekliliği ve becerisi.

3. Dokuz ünitenin çekirdeği Kilit Kavramlar

Düşünme ve öğrenme, somut ile soyut arasında bağlantı kurma ile çok yakından ilişkilidir. Bundan dolayı bu El kitabında ve de ortaöğretim I (Cilt III: Demokraside yaşam) ve ortaöğretim II (Cilt: Demokraside yer alma) için hazırlanan DVE/İHE ciltlerinde yer alan Kilit Kavramlar somut örnekler kullanılarak ve etkileşimli öğrenme durumlarına odaklanılarak geliştirilmiştir

Kapak sayfasını tasarlayan sanatçı her bir ünite için bir tane olmak üzere dokuz adet yap-boz parçası çizmiştir. Bu parçalar bir araya getirildiğinde yap-bozun tamamını oluşturmaktadır. Bu dokuz konseptin birçok yoldan bağlantılı oluşunu ve birlikte anlamlı bir bütün oluşturduklarını gösterir. Her bir ünitenin ayrı bir şekilde tek başına da kullanılabilmesini ve bu nedenle her bir yap-boz parçasının özgün bir değerinin olduğunun bilinmesi de aynı şekilde önemlidir. Bu dokuz ünite birlikte bir yıllık DVE/İHE öğretimini doldurma potansiyeline sahiptir.

Bir atasözünde “Bir resim bin kelimeye bedeldir” denmektedir. Bu yap-boz da okuyucunun El kitabında yer alan kilit kavramları, didaktik seçim yapmanın ve yapılandırmacı öğrenmenin önemini anlamasına katkıda bulunabilir.

ÜNİTE 1 - KİMLİK - İlkokul seviyesi

Toplumumda Ben



1.1 Sevdiğim şeyler:

Ben bir erkek/kız çocuğuyum, hoşlandığım ve yaptığım şeyler uygundur.

1.2 Kişisel sembollerim (arma I)

İşte ben buyum

1.3 Bu bizim armamızdır (arma II)

Grup olarak güçlüyüz, çünkü biz birer bireyiz

1.4 Bireyler ve gruplar

Toplum potansiyeli açısından bireylerin sahip olduğu güç

Ünite 1: Kilit Kavram - “Kimlik” (ilkokul seviyesi)

Öğretmenler için Genel Bilgiler: Öğrencilerin kendilerini algılayış biçimleri kimliklerini, gruplara katılımlarını ve topluma bakış açılarını nasıl etkiler?

Psikolojik bağlamda “kimlik” öz imaj (kişinin kendisi hakkındaki zihinsel modeli), özgüven ve bireysellik ile ilgilidir. Cinsel kimlik, kimlik kavramının önemli bir parçasıdır. Cinsel kimlik kişinin kendisini birey olarak veya diğerleriyle ilişkilerinde nasıl görmesi gerektiğini ve dolayısıyla gruba katabileceği potansiyelini önemli ölçüde belirler.

Sosyolojik bağlamda “kimlik” rol davranışı kavramına odaklanır. Bu açıdan bireyler sosyal rolleri öğrenerek ve bu rollerdeki kişisel deneyimleriyle kendi kimliklerini keşfederler.

Bununla birlikte “kimlik” kavramı genelde kişisel kimliği, yani bireyi özgün kılan her şeyi tanımlamak için kullanılır. Bu arada sosyologlar bu terimi sıklıkla sosyal kimliği tanımlamada veya bireyi tanımlayan grup üyeliklerinin bütününe tarif etmede kullanırlar.

Kimliğin farklı alanlarda önemli olduğu açıkça görülmektedir. Kimliğin DVE ve İHE çerçevesinde düşünülmesi durumunda ise kimlik özel bir karaktere sahip olur: Eğer insanlar kendi konumlarını açıklığa kavuşturmuşlarsa, birbirlerini birey veya grup olarak destekleme kabiliyetine sahip olurlar. Bu durum yaşam boyu devam eden bir süreçtir ve sürekli değişir. Bu sebepten dolayı kişinin kimliğini açıklığa kavuşturması veya bulması erken yaşlardan itibaren desteklenmelidir. Bu destek didaktik yollarla değil, aksine, getirdiği avantaj ve dezavantajlarıyla birlikte bireylere kendilerini bulmaları için fırsatlar sunulması suretiyle verilmelidir. Açık ve demokratik bir devlet sadece bireylerin süreç içerisinde kendilerini kaybetmeden başkalarını savunabilmeleri halinde işleyebilir.

Demokratik vatandaşlık eğitiminin amacı üç alandaki yetkinliklerinin gelişimine destek olmaktır. Bu üniteye ait yetkinlik profili aşağıda verilmiştir:

| Yetkinlik alanı | | |
|----------------------------------|-----------------------------|----------------------------------|
| politik analiz ve yargılama | yöntemlerin kullanımı | ... politik karar verme ve eylem |
| ** | * | *** |

Araç kutusu desteği

Bu ünite de öğrencinin araç kutusundan aşağıdaki araçlar kullanılacaktır. Öğretmen bu araçlar ile çalışabilmeleri için öğrencilerin bazılarının veya hepsinin ilave bir hazırlığa ihtiyacı olup olmadığına karar vermelidir.

- 0 Kütüphane araştırması
- 0 İnternet araştırması
- 0 Röportaj ve anket
- x Resim yorumlama
- 0 Zihin haritaları
- 0 Poster hazırlama
- x Sergi açma
- x Sunum planlama ve yapma
- 0 Tepegöz slâytları hazırlama ve PowerPoint sunumları oluşturma
- 0 Gazete makalesi yazma
- 0 Performans sergileme
- 0 Münazara yapma

Ünite 1: Kimlik**Toplumumda ben****Öğrencilerin kendilerini algılayış biçimleri kimliklerini, gruplara katılımlarını ve topluma bakış açılarını nasıl etkiler?**

| Ders adı | Öğrenme hedefleri | Öğrenci görevleri | Kaynaklar | Yöntemler |
|---|--|---|--|---|
| Ders 1: Sevdiğim şeyler | Öğrenciler kendi ve diğerlerinin bilgi ve becerilerini keşfederler. Toplumsal cinsiyet kalıplarının etkilerini farkına varırlar. | Öğrenciler kendi tercihlerini ve davranışlarını dört kategori halinde yazarlar. Yanıtlarını diğer öğrenciler ile paylaşır, bu yanıtlar üzerinde düşünürler. | Kâğıt ve kalem, el notu kopyaları (“Sevdiğim ve Sevmediğim Şeyler” tablosu) | Bireysel ve grup çalışmaları, genel tartışma. |
| Ders 2: Kişisel sembollerim (arma I) | Öğrenciler olumlu yönleri keşfederek ve onlara değer vererek öz güvenlerini geliştirirler. | Öğrenciler grup armalarının parçası olacak kendi sembollerini hazırlarlar. Birbirlerine kendilerini algılayış biçimleri hakkında sorular yöneltirler ve 1. derste saptanan güçlü yanları kullanırlar. 3. dersin ön koşulu olarak öğrenciler gruplar | Bir önceki derste kullanılan tablolar, armaların yazıcı çıktıları (her öğrenci için iki adet), renkli kalemler, makas. | Bireysel çalışma, grupların oluşturulması. |
| Ders 3: Bizim armamız (arma II) | Öğrenciler bir gruba kattıkları bireysel güçlü yanlarının potansiyelinin bilincine varırlar. Grup için bir isim ve slogan bulurlar. | Öğrenciler dörtlü gruplar da kişisel sembollerini diğer grup üyelerine anlatırlar. Ortak bir arma oluştururlar ve bir isim, slogan ve ortak bir sembol kararlaştırırlar. Oluşturdukları armaları sınıfa sunarlar. | Önceki derste kullanılan arma kopyaları, renkli kalemler, yapışkan. | Grup çalışması (dörtlü) ve bir grup sunumu. |
| Ders 4: Bireyler ve gruplar | Tartışmalarla öğrenciler sahip oldukları bireysel güçlü yönlerinin grup içinde potansiyele sahip olduğunu anlar. Ekip çalışması ve iş bölümü kavramları anlarlar. Başarılı olabilmek için farklı güçlerin bir araya gelmek zorunda olduğu toplum içindeki grupları tespit edebilirler. | Öğrenciler güçlü yönleri hakkında konuşurlar ve okul dışındaki deneyimleri ile bu yönler arasında ilişki kurarlar. Bir beyin fırtınası seansında grubun başarılı olabilmesi için farklı becerilerin gerekli olabileceği durumları belirlerler. | Yazı veya kâğıt tahtası. | Genel tartışma. |

Ders 1**Sevdiğim Şeyler****Ben bir erkek/kız çocuğuyum, hoşlandığım ve yaptığım şeyler uygundur.**

| | |
|--------------------------|---|
| Öğrenme hedefleri | Öğrenciler kendi ve diğerlerinin bilgi ve becerilerini keşfederler. Toplumsal cinsiyet kalıplarının etkilerini farkına varırlar. |
| Öğrenci görevleri | Öğrenciler kendi tercihlerini ve davranışlarını dört kategori halinde yazarlar. Yanıtlarını diğer öğrenciler ile paylaşır, bu yanıtlar üzerinde düşünürler. |
| Kaynaklar | Kâğıt ve kalem, el notu kopyaları (“hoşlandığım ve hoşlanmadığım şeyler” tablosu) |
| Yöntemler | Bireysel ve grup çalışmaları, genel tartışma. |

Dersin tanımı

Öğretmen, “Ne yapmaktan hoşlanırsınız?”, “Hangi aktiviteleri sevmiyorsunuz?”, “Kız çocuklar hangi aktiviteleri yapar?” ve “Erkek çocuklar hangi aktiviteleri yapar?” gibi sorular sorarak konuya giriş yapar. Öğretmen öğrencilerin muhtemel cevapları düşünmelerini bekler ve ardından onların cevaplarını alır.

İkinci aşamada öğretmen öğrencilere el notları ile kâğıt ve kalem dağıtır. Öğrenciler El notunu ikiye katlayarak, şimdilik sadece üst tarafını kullanacaklardır. Öğretmen öğrencilere aşağıdaki talimatları verir:

- Kız veya erkek olduğunuzu yazın.
- Yapmaktan hoşlandığınız ve yaptığınız beş şeyi yazın.
- Yapmaktan hoşlanmadığınız ama yaptığınız beş şeyi yazın.
- Yapmaktan hoşlanmadığınız ve yapmadığınız beş şeyi yazın.
- Yapmadığınız ama yapmak istediğiniz beş şeyi yazın.

Yazdığınız her şeyin yanına bu aktiviteyi yapmanın sizin cinsiyetinizdeki biri için uygun olup olmadığını belirtin (eğer erkekseniz bu aktivitenin bir erkek çocuk için uygun olup olmadığını; kızsanız bu aktivitenin bir kız çocuk için uygun olup olmadığını yazın).

Öğrenciler bu işlemleri bitirdiğinde öğretmen onlardan sınıfta dolaşmalarını ve cevaplarını beş öğrenciyle paylaşmalarını ister. Bu öğrencilerden aldıkları cevapları El notunun alt bölümüne yazarlar.

Öğretmen öğrencilerin bir araya gelerek daire şeklinde oturmalarını ister. Aşağıdaki sorular çıkış noktası olarak alınarak, genel bir tartışma yürütülür:

- Sınıf arkadaşlarınızın cevapları hakkında ne düşünüyorsunuz? Şaşırdınız mı?
- Sadece sizin yapabildiğiniz şeyler nelerdir?
- Sınıf arkadaşlarınızın yaptıkları şeylerden hangisi sizi en fazla etkiledi?
- Öğrencilerin yapmayı sevdikleri, fakat yapmadıkları şeyler konusunda ortak fikirler gördünüz mü?
- Erkeklerin yaptığı bir şeyi kızlar yaparsa ne olur? Ya da kızların yaptığını bir erkek yaparsa ne olur?
- Aile üyeleriniz bu sorulara nasıl cevap verirdi?
- Verdiğimiz cevapları neden bu şekilde veriyoruz? Neden bazı şeylerin sadece kızlar için ya da sadece erkekler için uygun olduğunu düşünüyoruz?

Son olarak bu sorular ile DVE ve İHE konularını ilişkilendiriniz:

- Yapmayı sevdiğiniz ve yaptığınız şeyleri birisi bilmezse ne olur?
- Yapmayı sevmediğiniz ama yaptığınız şeyleri birisi bilmezse ne olur?
- Bir kızın veya erkeğin neleri yapabildiğine kim karar verir?
- Erkeklerin ve kızların yapabildikleri sınırlandırılırsa ne olur?
- Rollerin olduğu gibi kalacağına inanıyor musunuz? Bu durum her zaman böyle miydi?

İlave aktivite: Ders, öğrencilerin neleri yapmayı isteyip de yapmadıkları sorusuna odaklanarak sürdürülebilir. Öğrenciler ile birlikte öğretmen bu konuların sınıf ortamında nasıl deneneceğine dair çözüm bulmaya çalışır.

Ders 2**Kişisel sembollerim (arma I)****İşte ben buyum**

| | |
|--------------------------|---|
| Öğrenme hedefleri | Öğrenciler olumlu yönleri keşfederek ve onlara değer vererek öz güvenlerini geliştirirler. |
| Öğrenci görevleri | Öğrenciler grup armalarının parçası olacak kendi sembollerini hazırlarlar. Birbirlerine kendilerini algılayış biçimleri hakkında sorular yöneltirler ve 1. derste saptanan güçlü yanları kullanırlar. 3. dersin ön koşulu olarak öğrenciler gruplar oluştururlar. |
| Kaynaklar | Bir önceki derste kullanılan tablolar, armaların yazıcı çıktıları (her öğrenci için iki adet), renkli kalemler, makas. |
| Yöntemler | Bireysel çalışma, grupların oluşturulması. |

Bilgi kutusu

Avrupa geleneğine göre hanedan arması, hanedan nişanı veya sadece arma olarak adlandırılan bir tasarım olup, belirli kişi veya kişi gruplarına aittir ve bu kişi veya kişiler tarafından çok çeşitli şekillerde kullanılmıştır. Tarihte armalar şövalyeler tarafından düşman askerlerinden ayırt edilmeleri amacıyla kullanılmıştır. Avrupa kıtasında halktan kişiler de tabakasından olan kişiler kasaba arması alabiliyorlardır. Mühür ve amblemlerden farklı olarak armaların ‘blazon’ olarak ifade edilen resmi tanımı vardır. 21. yy’da armalar hala çeşitli kurum ve kişiler tarafından kullanılmaktadır (örneğin; bazı üniversiteler, kullanımlarını koruma altına almak amacıyla armalarının nasıl kullanılacağına dair esasları düzenlemişlerdir).

Armaların tasarlanması, sergilenmesi, tanımlanması ve kayıt altına alınması ile uğraşan sanata armacılık denir. Armaların ülkeler, devletler, iller, kasabalar ve köylerdeki kullanımına sivil armacılık denir.

Dersin tanımı

1. İkinci ders dörtlü öğrenci gruplarının oluşturulması ile başlar. Grupların dörtlü setler halinde eşleşen kartlar veya resimler dağılması gibi grup oluşturma oyunları kullanılarak kurulması tavsiye edilir. Öğrencilerin görevi diğer grup üyelerini bularak, grubu oluşturmaktır.

2. Sonraki aşamada öğrenciler kendi gruplarıyla oturmalıdır. Her bir öğrenciye armanın basılı bir kopyası verilir. Armanın bir diğer kopyası da masanın ortasına yerleştirilir. Armanın üzerinde dört bölüm bulunmaktadır ve her öğrenci bir bölüm seçmelidir. Öğrenciler isimlerini masanın ortasındaki kopyanın üzerine kurşun kalem ile yazarlar. Ellerindeki kopyadan kendi arma bölümlerini kesmeye başlarlar.

3. Öğretmen öğrencilerden ne gibi kişisel sembollerin kendilerini temsil etmek için kullanılabileceğini düşünmelerini ister. Bu görev için kullanılacak slogan “İşte ben buyum” olmalıdır. Bu görevin ilaveten verebileceği mesaj da “Benim gruba katabileceğim budur” ifadesi olabilir. Öğretmen öğrencilerden ders 1 sırasında oluşturdukları tabloları çıkarmalarını ister. Buradaki “Yapmaktan hoşlandıklarım ve yaptıklarım” ve “Yapmak istediklerim ama yapmadıklarım” kısmından yararlanabilirler. Öğrenciler güçlü yönlerini temsil etmek üzere kendi bölümlerine çizebilecekleri semboller bulmaya çalışırlar. Aşağıdaki soruların bu süreçte yardımı olabilir:

- Kendini nasıl algılıyorsun?
- Neye ihtiyacın var?
- Neleri yapabilirsin?
- Hayatını gözden geçirdiğinde pişman olduğun şeyler nelerdir?

Ders 3

Bizim Armamız (Arma II)

Grup olarak güçlüyüz çünkü biz birer bireyiz

| | |
|--------------------------|---|
| Öğrenme hedefleri | Öğrenciler bir gruba kattıkları bireysel güçlü yanlarının potansiyelinin bilincine varırlar. Grup için bir isim ve slogan bulurlar. |
| Öğrenci görevleri | Öğrenciler dörtlü gruplar da kişisel sembollerini diğer grup üyelerine anlatırlar. Ortak bir arma oluştururlar ve bir isim, slogan ve ortak bir sembol kararlaştırırlar. Oluşturdukları armaları sınıfa sunarlar. |
| Kaynaklar | Önceki derste kullanılan arma kopyaları, renkli kalemler, yapışkan. |
| Yöntemler | Grup çalışması (dörtlü) ve bir grup sunumu. |

Dersin tanımı

Ders 2'nin devamında öğrenciler oluşturdukları sembollerini tartışır ve düşüncelerini paylaşırlar. Öğretmen öğrencilerden aşağıdaki görevleri yerine getirmelerini ister:

- Sembolünü/sembollerinizi grup üyelerinize anlatın;
- Tüm sembol parçalarını armanıza yapıştırın;
- Grubunuz için ortak bir sembol (merkez), fikirleriniz için bir slogan (üst kısım) ve grubunuz için bir isim (alt kısım) bulun.

Öğretmen öğrencilere herkesin karar ile özdeşleşebilmesi amacıyla kararların birlikte alınması gerektiğini söylemelidir.

Tamamlanan armalar daha sonra bir grup üyesi tarafından genel oturuma sunulur ve herkesin görmesi için duvara asılır.

Ders 4**Bireyler ve gruplar****Toplum potansiyeli açısından bireylerin sahip olduğu güç**

| | |
|--------------------------|--|
| Öğrenme hedefleri | Tartışmalarla öğrenciler sahip oldukları bireysel güçlü yönlerinin grup içinde potansiyele sahip olduğunu anlar. Ekip çalışması ve iş bölümü kavramları anlarlar. Başarılı olabilmek için farklı güçlerin bir araya gelmek zorunda olduğu toplum içindeki grupları tespit edebilirler. |
| Öğrenci görevleri | Öğrenciler güçlü yönleri hakkında konuşurlar ve okul dışındaki deneyimleri ile bu yönler arasında ilişki kurarlar. Bir beyin fırtınası seansında grubun başarılı olabilmesi için farklı becerilerin gerekli olabileceği durumları belirlerler. |
| Kaynaklar | Yazı veya kâğıt tahtası. |
| Yöntemler | Genel tartışma. |

Bilgi kutusu

Tartışma (argümanların değiş tokuşu, Latincece argüman anlamına gelen *discussio*) iki veya daha fazla kişi arasında yürütülen, bir veya birden fazla konunun ele alındığı (diğer bir deyişle tartışıldığı) ve her tarafın kendi argümanlarını ortaya koyduğu bir sözlü iletişim şeklidir. Tartışma karşılıklı saygı esasına uygun yürütülmelidir. İyi bir tartışmada üslubu konuşmacıların diğerlerinin fikirlerini kaba bir şekilde reddetmek yerine, onların fikir ve görüşlerini ifade etmelerine müsaade, hatta teşvik etmelerini ve bu fikirlerin üzerinde dikkatlice düşünmelerini gerektirir. Samimiyet, soğukkanlılık ve nezaket gibi kişisel nitelikler her iki tarafın yararınadır. En iyi ihtimalle bir tartışma bir soruna çözüm bulunmasını sağlar veya ilgili herkesin kabul edebileceği ortak bir nokta bulunmasıyla sonuçlanır.

Modern toplumlarda tartışmalar medeni, şiddetten uzak, bir anlaşmazlık çözme, çıkar ve hedef çatışmalarını çözüme kavuşturma yöntemidir. Bu nedenle çatışmalar bastırılmaz, fakat çözülür. Tartışma becerilerini öğrenmek ve bunları pratikte kullanmak suretiyle öğrenciler toplumda barışı sağlamanın ve korumanın temel bir unsurunu öğrenmiş olacaklardır.

Dersin tanımı

Öğrenciler önlerinde bir kâğıt tahtasıyla birlikte kendi gruplarında otururlar.

Öğrencilere üç aşamalı bir tartışma yürütme görevi verilir (öğrenci el notlarına bakınız):

- Armalarınız üzerine yazdığınız veya çizdiğiniz güçlü yönlerinizi düşünerek, bunların hepsini kâğıt tahtasına yazın.
- Bu güçlü yönlerinizin hangi durumlarda gruba faydalı olabileceğini tartışın. Örnekler bulun ve yazın.
- Üçüncü aşamada okul dışındaki durumları düşünün. Bu güçlü yönler ve becerilerin size nerelerde faydası olabilir? Bireysel olarak size veya grup içerisinde ne tür faydaları olabilir?

Öğrenciler bu süreci tamamladığında bir daire oluşturarak, sonuçları bir genel oturumda tartışırlar.

Öğretmenin görevi ise öğrencilerin bireysel güçlü yanlarını ve becerileri grup içinde bir güç kaynağı olarak kullanma kavramını anlamalarını sağlayacak şekilde tartışmayı yönlendirmektir.

ÜNİTE 2
- ÇEŞİTLİLİK VE ÇOĞULCULUK -
İlkokul seviyesi

Evimiz Avrupa

2.1 Avrupa nedir?

Avrupa ve yaşadığım yer hakkında bildiklerim

2.2 Avrupa'da evimdeyim (fiziki harita oluşturma I)

Avrupa ülkeleri

2.3 Avrupa'da evimdeyim (fiziki harita oluşturma II)

Avrupa'daki nehirler, dağlar ve arazi şekilleri

2.4 Avrupalılar farklı ve eşittir

Ortak ve ortak olmayan yönlerimiz

Ünite 2: Kilit Kavram - “Çeşitlilik ve çoğulculuk” (İlkokul seviyesi) Öğretmenler için Genel Bilgiler: Öğrencilerin günlük yaşamlarında Avrupa’nın hangi izleri görülmektedir?

İlkokul seviyesindeki öğrencilerde yetişkinlerden farklı bir zaman ve mekân algısı vardır. Bu nedenle ilkokul seviyesinde Avrupa bir konu olarak ele alınırken, didaktik bir Avrupa’yı öğrenme kavramının geliştirilebileceği, yaşa uygun temas noktaları bulunması önemlidir. Mekân ve ilişkiler kavramları ortaöğretim seviyesindeki öğrencilerde daha farklı algılanır. Öğrencilerin sahip oldukları ön bilgileri, Avrupa’ya karşı mevcut tutumları, ilgi alanları ve de farklı bilgi edinme yolları öğretmen tarafından ilk başta ele alınmalıdır. İlkokul öğrencileri Avrupa hakkındaki bilgileri nasıl öğrenebilirler? Avrupa ile ilgili temel DVE/İHE sorularından birinin "Avrupalı kimliği nedir?" sorusu olduğu unutulmamalıdır. DVE/İHE ulusal bir kavram değildir. Aksine, aile, mahalle, sınıf, okul, yöre, ülke ve Avrupa gibi farklı ortamlarda insanların nasıl bir arada yaşadıkları sorusu ile ilgilenen bir kavramdır.

Öğrenci hayatlarının realitesi göz önünde bulundurulduğunda, günümüz ilkokul çocuklarının günlük yaşamlarında uluslararası ve bu sebeple bir Avrupa boyutuyla büyüdükleri görülmektedir. Öğrenciler bu boyutu uluslararasılık, çok kültürlülük ve çok dillilik açısından çeşitli bağlamlarda tecrübe ederler;

- farklı ülke ve kültürlerden gelen çocuklarla birlikte yaşayarak (Kreşte, okulda, yaşadıkları yerde);
- uluslararası ürünler aracılığıyla;
- Öğrenciler tarafından kullanılan (kitap, dergi, televizyon, CD, internet gibi) medyadaki Avrupa’ya dair ve uluslararası referanslar ile ve
- seyahat ederek

Bu ortamların birçoğu öğrenciler tarafından küçük yaşlardan itibaren sorgulanmadan kabul edilir ve bilinçsiz bir şekilde algılanır. Örneğin, öğrenciler Avrupa’daki tüketim malları ile ilgili yavaş entegrasyon sürecine aktif olarak maruz kalmadıkları için spagetti, pizza ve kruvasan gibi yiyeceklerin kökenleri konusunda fikir sahibi değildirler. Ayrıca yaşadığımız kıtanın çeşitli bölümlerinin klişeleri ve basitleştirilmiş bakış açıları sürekli olarak medyada görülmektedir. Herhangi bir şekilde “aktarılan” bu klişeler öğrenciler için Avrupa hakkında bir ön “bilgi” olabilir. Gerçekte ise bunlar bilgiden daha ziyade tutum ve subjektif inançlardır.

Bu sebeple Avrupa hakkında konuşurken ilköğretim öğrencileri *tabula rasa (boş levha)* olarak görülmemelidir. Avrupa hakkında eğitimin yapacağı katkı, daha önceden edinilmiş olan bilgilerin tasnif edilmesi, sistematik hale getirilmesi, genişletilmesi ve somutlaştırılması olabilir. Öğretme ve öğrenme mevcut kalıpları, ön yargıları ve görüşleri açıklığa kavuşturma, çok kültürlülük, çok dillilik ve kendi içinde çeşitli, ama eşit Avrupa toplumu hakkında bilinçlilik kazandırma noktalarına odaklanmalıdır.

Ortaöğretim seviyesine kıyasla, ilkokullarda Avrupa hakkında öğretim ve öğrenim aktif olarak deneyimlenmeli ve yaşanmalıdır. Öğretim, biri nesnel ve tarafsız ve diğeri ideal boyut olmak üzere, iki disiplin boyutuna dayanan ve öğrencilerin günlük yaşamından somut örnekler kullanan çok açık fikirli bir yaklaşım içermesi gerekir. Bu yaş grubu için gerçek iletişim ve arkadaşlık, öğretim ve öğrenimin merkezi didaktik boyutlarıdır. Grup içinde göç geçmişi olan öğrencilerin yer alması halinde bu Avrupa ve Avrupalılar hakkında öğretim ve öğrenmeye bir başlama noktası olarak kullanılabilir.

Demokratik vatandaşlık eğitiminin amacı üç alandaki yetkinliklerinin gelişimine destek olmaktır. Bu üniteye ait yetkinlik profili aşağıda verilmiştir:

| Yetkinlik alanı | | |
|---------------------------------|-----------------------------|----------------------------------|
| ... politik analiz ve yargılama | yöntemlerin kullanımı | ... politik karar verme ve eylem |
| ** | * | *** |

Araç kutusu desteği

Bu ünite de öğrencinin araç kutusundan aşağıdaki araçlar kullanılacaktır. Öğretmen bu araçlar ile çalışabilmeleri için öğrencilerin bazılarının veya hepsinin ilave bir hazırlığa ihtiyacı olup olmadığına karar vermelidir.

- x Kütüphane araştırması
- x İnternet araştırması
- 0 Röportaj ve anket
- 0 Resim yorumlama
- 0 Zihin haritaları
- 0 Poster hazırlama
- 0 Sergi açma
- x Sunum planlama ve yapma
- 0 Tepegöz slâytları hazırlama ve PowerPoint sunumları oluşturma
- 0 Gazete makalesi yazma
- x Performans sergileme
- 0 Münazara yapma

Ünite 2: Çeşitlilik ve çoğulculuk

Avrupa'daki Evde

Öğrencilerin günlük yaşantısında Avrupa'nın hangi izleri görülmektedir?

| Ders adı | Öğrenme hedefleri | Öğrenci görevleri | Kaynaklar | Yöntemler |
|---|--|--|--|---|
| Ders 1: Avrupa Nedir? | Öğrenciler Avrupa hakkındaki bilgilerini yeniden canlandırır ve kıta hakkındaki bakış açılarını keşfederler. | Öğrenciler bir Avrupa haritası üzerinde çalışır. Nereden geldiklerini gösterirler ve bildikleri şehirleri, ülkeleri, bayrakları ve diğer önemli şeyleri yazarlar. | Avrupa haritası yazıcı çıktıları, ülke portreleri, tükenmez kalem, yapışkan, makas, atlas , kitap, (varsa) internet. | Bireysel ve grup çalışmaları, genel tartışma. |
| Ders 2: Avrupa'da evimdeyim (fiziki harita oluşturma I) | Öğrenciler oyun alanında Avrupa'yı "canlandırırlar". Bir uzaklık ve yakınlık duygusu geliştirirler. | Öğrenciler oyun alanında bir Avrupa haritası oluştururlar. Öncelikle ülke ve sınırları belirleyerek başlarlar. Sonra da nereden geldiklerini belirtirler. | Şablon olarak Avrupa haritası yazıcı çıktıları, ülke portreleri, renkli kâğıt, atlas. | İkili çalışma ve grup çalışması. |
| Ders 3: Avrupa'da evimdeyim (fiziki harita oluşturma II) | Öğrenciler bir kıta olarak Avrupa'nın tüm farklı özelliklerinin bilincine varır. Nereden geldiklerini görerek, mekânsal ilişki kavramını anlamaya başlarlar. | Sınırları ve ülkeleri belirledikten sonra öğrenciler yer şekillerinin özellikleri ile devam ederler. Fiziki harita üzerinde nehir, dağ ve diğer önemli yerleri düzenlerler. Son olarak da bu fiziki haritanın bir fotoğrafı çekilir. | Şablon olarak Avrupa haritası kopyaları, nehirleri belirtmek için mavi materyaller (kâğıt kumaş vb.), dağ ve yer şekillerini belirtmek için renkli materyaller (kâğıt, kumaş vb.), atlas , kamera. | İkili çalışma ve grup çalışması. |
| Ders 4: Avrupalılar farklı ve eşittir | Genel tartışmada öğrenciler Avrupa'nın birçok farklı özelliğe sahip olduğunu anlarlar. Avrupalıların birbirlerinden farklı olmalarına rağmen birçok ortak noktaları olduğu gerçeğini düşünürler. | Öğrenciler fiziki haritanın fotoğrafını inceler. Öğretmen öğrencilerin a) coğrafi ve b) sosyal bağlamdaki benzerlik ve farklılıkları tartışmaları için ortam yaratır. Öğrenciler Avrupa'daki sosyal farklılıkları tartışır ve diyalog ve karşılıklı anlayış için çözüm yolları bulmaya çalışırlar. | Fiziki haritanın fotoğrafı, ülke portreleri, yazı veya kâğıt tahtası, kâğıt. | Genel tartışma, grup çalışması. |

Ders 1

Avrupa nedir?

Avrupa hakkında bildiklerim

| | |
|--------------------------|---|
| Öğrenme hedefleri | Öğrenciler Avrupa hakkındaki bilgilerini yeniden canlandırır ve kıta hakkındaki bakış açılarını keşfederler. |
| Öğrenci görevleri | Öğrenciler bir Avrupa haritası üzerinde çalışır. Nereden geldiklerini gösterirler ve bildikleri şehirleri, ülkeleri, bayrakları ve diğer önemli şeyleri yazarlar. |
| Kaynaklar | Avrupa haritası yazıcı çıktıları, ülke portreleri, tükenmez kalem, yapışkan, makas, atlas , kitap, (varsa) internet. |
| Yöntemler | Bireysel ve grup çalışmaları, genel tartışma |

Dersin tanımı

Öğrencilere içi boş bir Avrupa haritası kopyası verilir (A3 boyutunda büyütülmüşü ideal olur). Buradaki görevleri Avrupa hakkındaki bilgilerini yeniden canlandırmalarıdır. Haritanın alt kısmındaki farklı sorular ile çalışmaya başlarlar.

Öğretmen öğrencilerin el notları bölümündeki bilgi paketini sunar (ülkeler ve başkentler, bayraklar, nehirler, dağlar ve yer şekilleri). Öğrenciler bu materyaller ile çalışabileceği gibi, sınıfta mevcut olan diğer kaynakları (internet, atlas, kitaplar vb.) kullanarak da bilgi toplayabilirler

Tamamlanan Avrupa haritaları duvarda sergilenir.

Ev ödevi olarak öğrenciler bir Avrupa ülkesi seçerek, bu ülke hakkında araştırma yapar. Ders 2'ye kadar "Ülke portrelerini" doldururlar. Ayrıca sonraki derslerde birlikte çalışabilecekleri, tercihen kendi ülkelerine yakın bir ülke seçmiş bir ortak çalışma arkadaşı bulurlar.

Ders 2**Avrupa'da evimdeyim (fiziki harita oluşturma I)****Avrupa hakkında bildiklerim**

| | |
|--------------------------|---|
| Öğrenme hedefleri | Öğrenciler oyun alanında Avrupa'yı "canlandırırlar". Bir uzaklık ve yakınlık duygusu geliştirirler. |
| Öğrenci görevleri | Öğrenciler oyun alanında bir Avrupa haritası oluştururlar. Öncelikle ülke ve sınırları belirleyerek başlarlar. Sonra da nereden geldiklerini belirtirler. |
| Kaynaklar | Şablon olarak Avrupa haritası yazıcı çıktıları, ülke portreleri, renkli kâğıt, atlas. |
| Yöntemler | İkili çalışma ve grup çalışması. |

Bilgi kutusu

"Fiziki harita" terimi iki değişik anlamda kullanılır. Öncelikle haritacılık bağlamında fiziki harita dağ, nehir, göl, okyanus ve diğer sabit coğrafi özellikler gibi tanımlanabilir yer şekillerini gösteren bir haritayı ifade eder. İkinci olarak ise bu terim genetik bağlamında da kullanılabilir. Genetik bağlamda fiziki harita terimi haç DNA'nın iki geni ayırdığını belirtmek için kullanılır ve genetik haritadan farklı olarak baz çiftleri cinsinden ölçülür.

Avrupa hakkındaki bu ders serisi bağlamında ise biz "fiziki harita" kavramını haritacılık anlamında ve hatta - öğrenciler haritaları kendileri "canlandırıkları" için - çok daha aktif bir anlamda kullanmaktayız. Ancak bu şekilde zor mekân ilişkileri, sınır kavramları, nehirlerin uzunlukları ve dağların yükseklikleri ilkökul seviyesindeki öğrenciler tarafından anlaşılabilir. Bu ayrıca öğrencinin Avrupa kıtasında birlikte yaşamının getirdiği sosyal boyutu da anlamana yardımcı olur. Ülkeleri aktüel olarak oluşturmak ve sonra onların "içinde durmak" suretiyle öğrenciler fiziki olarak komşularını algılar ve yabancı dil, kültür ve ülke ile ilgili diğer farklılıklar gibi bariyerleri kolay bir şekilde anlayabilirler. Bir fiziki haritanın oluşturma, yaparak öğrenme ile somut deneyimler boyutlarını birbirlerine bağlar.

Dersin tanımı

Öğrenciler ikili gruplar halinde (1. ders sonunda verilen ödev istinaden) evde üzerlerinde araştırma yaptıkları iki ülke hakkında çalışırlar. Hazırlamış oldukları ülke portrelerini ve ülkeler hakkında topladıkları tüm bilgileri derse getirirler. Ayrıca Avrupa haritalarını da getirirler.

Tüm sınıf oyun alanında toplanır. Öğretmen öğrencilerden mevcut olan farklı materyalleri kullanarak Avrupa'nın bir fiziki haritasını oluşturmalarını ister. Her bir ülke üzerinde iki öğrenci çalışır. Öğretmen öğrencilerin çalışabileceği alanı belirleyerek, harita çerçevesini oluşturur.

Öğrenciler ülkelerin sınırlarını oluşturmaya başlarlar. Ülkelerin birbirlerine göre doğru bir şekilde yerleştirildiğinden emin olmaları gerekir. Daha sonra ise düzenlenen bu harita üzerinde başkentleri ve bayrakları gösterirler.

Bu işlemler bittikten sonra her bir öğrenci ülkesinin bulunduğu yerde durmalı ve komşu ülkedeki öğrenci ile diyaloga başlamalıdır. Bu öğrencilerden her biri diğerinin ülkesi hakkında bilgi alışverişinde bulunmalıdır. Yabancı bir dil konuşma gibi bazı görünmez engeller ortaya çıkabilir. Her öğrencinin tamamlamış olduğu ülke portresinin son aşaması olarak her öğrencinin "kendi" ülkelerinde konuşulan dilde birkaç kelime söylemesine fırsat verilmelidir. Diyalogun geri kalan kısmı anadilde devam ettirilebilir. Öğrenciler komşu ülkelerdeki sınıf arkadaşlarıyla mümkün olduğunca fazla diyalog kurmaya çalışmalıdır.

Ders 3**Avrupa’da evimdeyim (fiziki harita oluşturma II)****Avrupa’daki nehirler, dağlar ve arazi şekilleri**

| | |
|--------------------------|--|
| Öğrenme hedefleri | Öğrenciler bir kıta olarak Avrupa’nın tüm farklı özelliklerinin bilincine varır. Nereden geldiklerini görerek, mekânsal ilişki kavramını anlamaya başlarlar. |
| Öğrenci görevleri | Sınırları ve ülkeleri belirledikten sonra öğrenciler yer şekillerinin özellikleri ile devam ederler. Fiziki harita üzerinde nehir, dağ ve diğer önemli yerleri düzenlerler. Son olarak da bu fiziki haritanın bir fotoğrafı çekilir. |
| Kaynaklar | Şablon olarak Avrupa haritası kopyaları, nehirleri belirtmek için mavi materyaller (kâğıt kumaş vb.), dağ ve yer şekillerini belirtmek için renkli materyaller (kâğıt, kumaş vb.), atlas , kamera. |
| Yöntemler | İkili çalışma ve grup çalışması. |

Dersin tanımı

Ülke sınırlarını belirledikten ve başkentler ile bayrakları yerleştirdikten sonra öğrenciler nehir ve yer şekilleri üzerinde çalışmaya devam ederler. Ülkelerin hepsinde önemli nehir ve yer şekilleri bulunmadığında öğrenciler tamamı fazla meşgul olmayacaktır. Bu nedenle öğretmen boşta kalan ya da kendi ülkesiyle çalışmasını tamamlayan öğrencileri diğer gruplara gönderebilir.

Öğrenciler nehir ve yer şekillerini göstermek için kumaş, kâğıt gibi farklı materyaller kullanabilir.

Öğrenciler haritalarına başka şeyler de ekleyebilirler. Fakat bu gönüllü olmalıdır. Öğrenciler bunu yapıp yapmayacaklarına kendileri karar vermelidir; çünkü bu ülke araştırması sırasında topladıkları (yemek, ünlü insanlar gibi) diğer bilgilere dayanır.

Fiziki haritalar tamamlandığında fotoğrafları çekilir. İdeal fotoğrafın olanı haritanın – biri öğrenciler “kendi” ülkelerinde dururken biri de tüm yer şekillerinin, nehirlerin vs. net bir şekilde görünebilmesi için öğrenci olmadan – iki kez çekilmesidir.

Ders 4

Avrupalılar farklı ve eşittir

Ortak ve ortak olmayan yönlerimiz

| | |
|--------------------------|--|
| Öğrenme hedefleri | Genel tartışmada öğrenciler Avrupa'nın birçok farklı özelliğe sahip olduğunu anlarlar. Avrupalıların birbirlerinden farklı olmalarına rağmen birçok ortak noktaları olduğu gerçeğini düşünürler. |
| Öğrenci görevleri | Öğrenciler fiziki haritanın fotoğrafını inceler. Öğretmen öğrencilerin a) coğrafi ve b) sosyal bağlamdaki benzerlik ve farklılıkları tartışmaları için ortam yaratır. Öğrenciler Avrupa'daki sosyal farklılıkları tartışır ve diyalog ve karşılıklı anlayış için çözüm yolları bulmaya çalışırlar. |
| Kaynaklar | Fiziki haritanın fotoğrafı, ülke portreleri, yazı veya kâğıt tahtası, kâğıt. |
| Yöntemler | Genel tartışma, grup çalışması. |

Dersin tanımı

Öğrenciler daire şeklinde oturur. Öğretmen çekilen fiziki harita fotoğraflarını öğrencilere gösterir. Öğrenciler ise fotoğrafları inceleyerek haritadaki benzerlik ve farklılıklar hakkında düşünür. Aşağıdakilere benzer soruları cevaplamaya çalışmalıdırlar:

- Avrupa'nın hangi kesimi yüksek dağlara sahiptir?
- En uzun nehirler nerededir?
- Hangi ülkelerin benzer yer şekilleri sahiptir?
- Hangi ülkelerdeki insanlar aynı dili konuşur?
- Hangi ülkeler bir denizi paylaşır?

Bilgi toplamak için ülke portrelerini kullanırlar. Kendi ülkelerini bir sunumla ya da oyun ile anlatırlar.

İkinci aşamada öğretmen yeni bir tartışma başlatmak için başka bir soru seti ortaya koyar. Doğal ve coğrafi benzerlik ve farklılıkların yanı sıra Avrupa'da sosyal farklılıklar ya da ön yargı gibi başka fenomenler de bulunmaktadır. Öğretmen aşağıdaki sorulara benzer sorular ile Avrupa'daki sosyal farklılıklar hakkındaki düşüncelerini dile getirmeleri konusunda öğrencileri teşvik eder:

- Avrupa'da fakir ve zengin ülkeler var mıdır? Hangi ülkeler zengindir? Hangi ülkeler fakirdir?
- Bazı Avrupa ülkelerinde yaşam değerlerine kıyasla daha zor mudur? Niçin?
- Neden birçok insan başka bir yerde yaşamak için ülkelerini terk ederler? Bunun sebepleri nedir?

Öğrencilerin coğrafi olmayan bu benzerlik ve farklılıklar hakkındaki düşünceleri toplandıktan sonra öğrenciler dörtlü gruplar halinde otururlar ve Avrupa'daki bu sosyal farklılıkların ulusal kimlikler reddedilmeden ve kültürler arası diyalog yardımıyla nasıl anlaşılacağı konusunda fikir üretirler. Öğrenciler fikirlerini küçük kâğıt parçacıklarına yazarlar ve sınıf önünde bunları paylaşırlar. Daha sonra bu kâğıtları fiziki haritanın fotoğraflarının yanına yapıştırırlar (bur görselleştirmeye yardım eder).

ÜNİTE 3

- EŞİTLİK -

İlkokul seviyesi

Azınlıklar ve çoğunluklar

3.1 Herkes farklı, herkes eşit

Bir grup içinde birbirimizi kabul ederiz

3.2 Adil mi?

Okulun oyun alanında azınlıklar ve çoğunluklar (araştırma)

3.3 Adil mi?

Okulun oyun alanında azınlıklar ve çoğunluklar (devam)

3.4 Bir güç matrisi

Ülkemizdeki azınlık ve çoğunluklar

Ünite 3: Kilit Kavram – “Eşitlik” (ilkokul seviyesi) Öğretmenler için Genel Bilgiler: İlkokul seviyesindeki öğrencilerinin günlük yaşamlarındaki azınlık ve çoğunluklar hakkındaki bilinçlerini artırma yolları

“Herkes farklı, herkes eşit” ifadesi Avrupa’da yaygın olarak bilinmektedir. Bu DVE/İHE’nin temel değerlerinden birini yansıtır ve bu değer şu şekilde ifade edilebilir: “Bazı insanlar ile çok fazla, bazılarıyla ise çok az şey paylaşırım. Onlarla her ne kadar bazı özelliklerimi paylaşısam da, diğerlerini paylaşmam. Kişiliğimin bazı unsurları açısından bir çoğunluğa, diğer bazı unsurları açısından ise bir azınlığa aidim”. İlkokul seviyesinde azınlık ve çoğunluk konusunda bir bilinçlilik kazandırılırken terimler açıklığa kavuşturulması gerekir. Genellikle bir azınlık bir ülke içindeki kişisel veya kültürel özellikler açısından insanların çoğundan farklı olan gruptur. Çoğu durumda azınlıklar belli bir toprak parçası üzerinde (bir bölgede) demografik bir grup olarak yaşarlar. Fakat belirli bir ülkenin tamamına veya ülkenin sınırları boyunca dağılmış ve yayılmış halde de olabilirler. Azınlıkların farklı özellikleri genelde dil, etnik geçmiş veya din ya da bazen ahlaki değerler, cinsel kimlik ve sosyal statü olabilir.

Azınlık terimi genel olarak bir grubun daha büyük bir grubun tahakkümünde olması fakat asimile olmaması durumunda kullanılır. Bu sebeple azınlıklar genelde etnik ve ulusal azınlıkları tanımlarlar.

Avrupa Konseyi, Birleşmiş Milletler ve diğer uluslararası kuruluşlar azınlıkların haklarını koruyan yasalar çıkarmışlardır. Bu haklara farklı derecelerde riayet edilmektedir. Bu konuda Avrupa Konseyi’nin bağlayıcı iki belgesi mevcuttur: Ulusal Azınlıkların Korunması için Çerçeve Sözleşme (ETS No. 157, kabul tarihi: 1995) ve Avrupa Bölgesel Diller ve Azınlık Dillerini Koruma Şartı (ETS No. 148, kabul tarihi: 1992).

1992’de Birleşmiş Milletler Genel Kurulu ayrıca Ulusal veya Etnik, Dinsel veya Dilsel Azınlıklara Mensup Olan Kişilerin Haklarına Dair Bildiri’yi kabul etmişlerdir. 1998 yılında Her Türlü Ayrımcılık ve Irkçılık Karşıtı Uluslararası Hareket, azınlıkların yaşadığı ırkçılık ve ayrımcılık sorunlarına dikkat çekmek amacıyla Tokyo’da kurulmuştur. IMADR temel sosyal haklardan yoksun grupların haklarını savunmaktadır.

Çoğu durumda azınlık terimi aşağıdaki özelliklere sahip bir insan grubunu ifade eder;

- bir devletin toplam nüfusuna kıyasla sayısal açıdan azdır,
- ülkede baskın olmayan bir konuma sahiptir,
- etnik, din veya dil gibi genel özelliklere sahip,
- dayanışma veya kendini azınlık olarak algılama duygusuyla hareket ederler.

Azınlıkları kategorilere ayırmak zordur. En çok kullanılan kategoriler ise şunlardır:

- Ulusal veya etnik azınlıklar: başka bir insan grubunun hâkim olduğu bir devletin belli bir bölgesinde yaşayan insan grupları.
- Dilsel azınlıklar: bir ülkede yaşayan insanların çoğunluğundan farklı bir dil konuşan insan grubu.
- Dinsel azınlıklar: bir ülkede yaşayan insanların çoğunluğundan farklı bir dine mensup insan grubu; Örneğin İrlanda’da Protestanlar, Suudi Arabistan’da Hıristiyanlar veya Danimarka veya Almanya’da Müslümanlar.
- Cinsel azınlıklar.
- Yaşlı insan azınlığı.
- Genç insan azınlığı.

Azınlık ve çoğunluk terimleri ilkokul düzeyinde öğretilirken bu özelliklerin öğrencilere açıklanması son derece önemlidir. Ancak bundan sonra bir azınlığın veya çoğunluğun işlevi ve statüsü incelenebilir. Azınlık kavramı öğrencilerin günlük yaşamlarında karşılaşmadıkları bir olgu değildir. İlkokul seviyesindeki öğrenciler bir azınlığa “ait olma” veya “ait olmama” durumunu sıkça yaşamaktadır.

Bu bağlamda azınlık tanımı okul nüfusunun birleşimi ile de ilgili bir kavramdır. Bu sebepten dolayı aşağıdaki ders serisi öğrencilerin günlük yaşantıları ve azınlık ve çoğunluk konularındaki deneyimleri ile başlar (Ders 1 ila 3). İkinci bir adımda dersler toplumdaki çoğunluk ve azınlıkları ilişkilendirir ve farklı gruplar tanımlar (Ders 4). Toplumdaki farklı grupların statülerinin hangi derecede incelenebileceği, tartışmanın derinliğine, öğrencilerin motivasyonuna ve sınıfın genel akademik başarısına bağlıdır. Tüm azınlıklar temel sosyal haklardan mahrum değildir. Toplumumuzda çeşitli nedenlerden dolayı baskın durumda olan bazı küçük gruplar bulunmaktadır. Tartışma sürecini yönlendirmek öğretmenin görevidir.

Demokratik vatandaşlık eğitiminin amacı üç alandaki yetkinliklerinin gelişimine destek olmaktır. Bu üniteye ait yetkinlik profili aşağıda verilmiştir:

| Yetkinlik alanı | | |
|---------------------------------|-----------------------------|----------------------------------|
| ... politik analiz ve yargılama | yöntemlerin kullanımı | ... politik karar verme ve eylem |
| ** | * | *** |

Araç kutusu desteği

Bu ünite de öğrencinin araç kutusundan aşağıdaki araçlar kullanılacaktır. Öğretmen bu araçlar ile çalışabilmeleri için öğrencilerin bazılarının veya hepsinin ilave bir hazırlığa ihtiyacı olup olmadığına karar vermelidir.

- 0 Kütüphane araştırması
- 0 İnternet araştırması
- x Röportaj ve anket
- 0 Resim yorumlama
- x Zihin haritaları
- 0 Poster hazırlama
- 0 Sergi açma
- 0 Sunum planlama ve yapma
- 0 Tepegöz slâytları hazırlama ve PowerPoint sunumları oluşturma
- 0 Gazete makalesi yazma
- 0 Performans sergileme
- 0 Münazara yapma

Ünite 3: Eşitlik**Azınlık ve çoğunluklar****İlkokul seviyesindeki öğrencilerinin günlük yaşamlarındaki azınlık ve çoğunluklar hakkındaki farkındalıklarını artırma yolları**

| Ders adı | Öğrenme hedefleri | Öğrenci görevleri | Kaynaklar | Yöntemler |
|---------------------------------------|---|--|--|---------------------------------|
| Ders 1: Herkes farklı, herkes eşit | Öğrenciler bir grubun parçası olarak birbirlerini tanımayı ve kabul etmeyi. Öğrenciler diğerleriyle daha önce bilmedikleri ortak yönlerini keşfeder. Farklılıktan doğan tutum ve uygulamaların bilincine varırlar. | Tüm öğrencilere bir seri özellik sunulur. Öğrenciler bu özelliklerin her birine sahip olup olmadıklarına karar verirler. Kendilerinin ve diğer sınıf arkadaşlarının özelliklerini belirledikten sonra eşitlik ile ilgili konuları tartışırlar. | Yere bir çizgi çizmek için tebeşir veya ip parçası. | Grup çalışması, genel tartışma. |
| Ders 2: Adil mi? (araştırma) | Öğrenciler tenefüste diğer öğrencileri gözlemleyerek kendi okullarındaki durumun bilincine varır. | Öğrenciler oyun alanında farklı faaliyetlerde yer alan öğrencileri sayarak araştırma yaparlar. Sonuçları not ederler ve aktivitelerde yer almayan öğrenciler ile röportaj yaparlar. | Oyun alanında not almak için bir tablo kopyası, kalemler. | Dörtlü gruplar. |
| Ders 3: Adil mi? (devam) | Öğrenciler edindikleri verileri inceleyip, röportajları analiz eder ve yorumlar. Okullarındaki azınlık ve çoğunluklar hakkında bir sonuca varırlar. | Öğrenciler tüm nicel ve nitel bilgileri topladıktan sonra sonuçları analiz ederler ve yorumlarlar. İstatistiklerle çalışırlar ve sonuçları sınıf arkadaşlarına sunarlar. | 2 Derste tutulan notlar, istatistik tabloları, renkli kalemler, posterler, yapışkan. | Dörtlü gruplar, sunum. |
| Ders 4: Güç matrisi | Genel tartışma sırasında öğrenciler kendi ülkelerinde bazı azınlıkların ve çoğunlukların bulunduğunu öğrenirler. Dışlanmışlık duygusunun sadece toplumdaki bireylerin seni nasıl gördüğü ile ilgili değil aynı zamanda kendi grubundaki, insanların seni nasıl gördüğü ile ilgili olabileceğini anlarlar. | Öğrencilere üzerlerinde bazıları azınlığa, bazıları çoğunluğa mensup toplum gruplarının olduğu kartlar verilir. Grupları azınlık veya çoğunluk durumlarına göre düzenlerler. Gruplara göre güç kartı belirlerler (az güçlü veya çok güçlü). Genel tartışma sırasında azınlık veya çoğunluğa mensup olmanın etkilerini tartışırlar. | Kelime kartları, güç kartları. | Genel tartışma. |

Ders 1

Herkes farklı, herkes eşit

Bir grup içinde birbirimizi kabul ederiz

| | |
|--------------------------|--|
| Öğrenme hedefleri | Öğrenciler bir grubun parçası olarak birbirlerini tanımayı ve kabul etmeyi. Öğrenciler diğerleriyle daha önce bilmedikleri ortak yönlerini keşfeder. Farklılıktan doğan tutum ve uygulamaların bilincine varırlar. |
| Öğrenci görevleri | Tüm öğrencilere bir seri özellik sunulur. Öğrenciler bu özelliklerin her birine sahip olup olmadıklarına karar verirler. Kendilerinin ve diğer sınıf arkadaşlarının özelliklerini belirledikten sonra eşitlik ile ilgili konuları tartışırlar. |
| Kaynaklar | Yere bir çizgi çizmek için tebeşir veya ip parçası. |
| Yöntemler | Grup çalışması, genel tartışma. |

Dersin tanımı

Öğretmen sınıfın ortasına bir çizgi çizer veya bir parça ip koyar. Öğrencilerin bu hattın iki tarafında durmalarına yetecek kadar alan olması gereklidir.

Öğretmen öğrencilerden hattın bir tarafına geçmelerini (herkesin bir tarafa geçmesini) ister.

Daha sonra öğretmen birer birer özellikleri söylemeye başlar. Bir özellik söylendiğinde öğrenciler bu özelliğin kendilerine uygun olup olmadığına karar verir. Söylenen özelliğin kendilerinde olduğuna karar veren öğrenciler hattın üzerinden diğer tarafa zıplar. Hattı geçen öğrenciler etraflarına bakarak kimlerin buldukları tarafa zıpladıklarını görür.

Aşağıda öğretmenin söyleyebileceği özellikler için bazı örnekler verilmiştir.

- kot pantolon giyenler;
- mavi gözlü olanlar;
- Avrupa'daki diğer ülkelere gidenler;
- düzenli olarak gazete okuyanlar;
- her gün kahvaltı yapanlar;
- kız veya erkek kardeşi olanlar;
- televizyon izlemeyi sevenler;
- futbol oynamayı sevenler.

Öğrencilerin de bazı özellikler söylemesi istenebilir, ama öğretmen hassas konulara değinen özellikler konusunda bilinçli ve dikkatli olmalıdır.

Oyun bir müddet oynandıktan sonra öğrenciler sandalyeleri ile bir daire oluşturur. Aşağıdaki konuları tartışmaya başlarlar:

- Kendisiyle hiçbir ortak özelliği olmadığını düşündüğü bir kişiyle aynı grupta bulunan biri var mı?
- Büyük bir grubun parçası olmak nasıl bir duygu?
- Yalnız olmak nasıl bir duygu?

Alternatif versiyon:

Bir özellik söylendikten hemen sonra öğrenciler kendileri ile aynı özellikleri taşıyan kişiler ile grup oluşturur. Bir arada kalarak ortak özellikleri hakkında konuşurlar. Tartışma konuları örneğın tercihler ve davranışlar üzerine odaklanabilir.

Ders 2**Adil mi? (araştırma)****Okul bahçesinde azınlık ve çoğunluklar**

| | |
|--------------------------|---|
| Öğrenme hedefleri | Öğrenciler teneffüste diğer öğrencileri gözlemleyerek kendi okullarındaki durumun bilincine varır. |
| Öğrenci görevleri | Öğrenciler oyun alanında farklı faaliyetlerde yer alan öğrencileri sayarak araştırma yaparlar. Sonuçları not ederler ve aktivitelerde yer almayan öğrenciler ile röportaj yaparlar. |
| Kaynaklar | Oyun alanında not almak için bir tablo kopyası, kalemler. |
| Yöntemler | Dörtlü gruplar. |

Bilgi kutusu**İlkokul seviyesinde nitel ve nicel araştırma**

Veri toplamada nicel yöntemler – istatistikler –okullarda birçok sebepten dolayı öğretilir: Bu yöntemler günlük hayatta faydalıdır, diğer disiplinlerde de önemli bir rol oynarlar ve gerçek veriler kullanılırken eleştirel düşünmeyi teşvik eder.

İlkokulda istatistik genelde doğal bilimler ile kaynaştırılarak ya da matematiğin bir parçası olarak öğretilir. İlkokul seviyesinde nicel bilgi edinme yöntemlerinin öğretimi çoğu zaman basit düzeyde yapılır ve edinilen bilginin analiz ve yorumlanma kısmı çok nadiren dâhil edilir. Eleştirel düşünme ve yargılama süreçlerinin teşviki için nicel yöntemlerin öğretimi sadece grafik veya diyagramların gösterilmesi ile sınırlı kalmamalıdır. Veri toplama yöntemlerinin elde edilen sonuçlarla ilişkilendirilmesi ve sonuçların değerlendirilmesi çok önemlidir.

İlkokul seviyesinde bu sürecin daha da geliştirilmesi amacıyla buna nitel araştırma ilave edilmesi, öğrencilerin kaydedilen verilerin neleri ortaya çıkardığını ve bu verilerin altında yatan düşüncelerin ne olduğunu anlamalarına faydalı olabilir. Bu bağlamda öğrencilerin röportaj soruları için kendi fikirlerini ortaya koymalarının sağlanması önerilir. Böylece araştırılan konuların doğru bir şekilde anlaşılması sağlanabilir. Takip eden iki derste kilit unsurlar öğrencilerin günlük yaşamlarından gerçek verilerin kullanılması ve sonuçların değerlendirilmesidir.

Dersin tanımı

Öğretmen sınıfı dörtlü gruplara ayırır. Araştırmaları için her grup teneffüse okulun oyun alanında yapılan aktivitelerin bir boyutuna odaklanacaktır.

Araştırma için bu boyutlara örnekler:

- aktivitelerde yer alan erkek ve kızların sayısı;
- yapılan spor aktiviteleri;
- oynanan diğer oyunlar;
- tartışılan konular;
- yaş olarak küçük ve büyük öğrencilerin yaptıkları farklı aktiviteler.

Her gruba okullarındaki azınlık ve çoğunlukları bulmaları için bir araştırma boyutu verilir. Grup özellikle odaklanacakları bir araştırma sorusu oluşturur. Temel sorularını araştırma tablosunun baskı kopyası üzerine yazarlar.

Soru örnekleri:

- “Teneffüsteki aktivitelerde kaç erkek, kaç kız öğrenci yer almaktadır?”
- “Teneffüste hangi spor aktiviteleri, kimler tarafından yapılmaktadır?”

Ayrıca öğrenciler okul oyun alanında diğer öğrencilere sormak üzere araştırma boyutu hakkında beşten fazla olmamak şartıyla bir soru seti hazırlamalıdır.

Örnekler:

- “Neden bu aktiviteyi daha çok erkekler/kızlar yapıyor?”
- “Neden bu aktiviteyi erkekler/kızlar daha az yapıyor?”
- “Neyi değiştirmek istersin?”

Daha uzun teneffüslerde öğrenciler okul oyun alanına giderek araştırmalarını grup halinde yapar. Sınıfın örgütlenme düzeyine bağlı olarak çalışma grup içinde de bölünebilir (iki öğrenci nicel sonuçları alırken diğer ikisi de nitel soruları sorar ve cevapları not alır).

Araştırma tamamlandığında öğrenciler sınıflarına geri dönerek, sonuçlarını kendi gruplarında bir süre tartışırlar. Genel izlenim nedir? Benzer sonuçlar var mı?

Ders 3

Adil mi? (devam)

Okul bahçesindeki azınlık ve çoğunluklar

| | |
|--------------------------|--|
| Öğrenme hedefleri | Öğrenciler edindikleri verileri inceleyip, röportajları analiz eder ve yorumlar. Okullarındaki azınlık ve çoğunluklar hakkında bir sonuca varırlar. |
| Öğrenci görevleri | Öğrenciler tüm nicel ve nitel bilgileri topladıktan sonra sonuçları analiz ederler ve yorumlarlar. İstatistiklerle çalışırlar ve sonuçları sınıf arkadaşlarına sunarlar. |
| Kaynaklar | 2 Derste tutulan notlar, istatistik tabloları, renkli kalemler, posterler, yapışkan. |
| Yöntemler | Dörtlü gruplar, sunum. |

Dersin tanımı

Öğrenciler gruplar halinde oturarak bir önceki dersin notlarını çıkartırlar.

Araştırmalarının sonuçlarını nasıl sunacaklarını tartışırlar. Öğretmen her bir gruba kâğıt tahtasından büyük bir kâğıt verir (öğrenciler bu kâğıdı poster yapmak için kullanacaktır).

Sonra gruplar sonuçlarının sunumu üzerinde çalışırlar. Sonuçlar poster üzerinde üç büyük bölüme ayrılmalıdır:

- nicel sonuçlar (istatistikî sonuçlar);
- nitel sonuçlar (röportaj sonuçları);
- yorumlar ve muhtemel çözümler. Muhtemel poster düzeni:

| |
|---|
| Araştırma sorusu: |
| 1. İstatistikler <div style="display: flex; justify-content: space-around; align-items: center;"> <div style="border: 1px solid black; width: 80px; height: 80px; margin: 5px;"></div> <div style="border: 1px solid black; width: 80px; height: 80px; margin: 5px;"></div> </div> |
| 2. Öğrencilerin düşündükleri <ul style="list-style-type: none"> – ... <i>adil değildir</i> – ... <i>yapmamız gerektiği ni düşünüyorum</i> – – |
| 3. Bu durum ne anlama gelmektedir? <ul style="list-style-type: none"> – <i>Spor için daha fazla alan mı?</i> – <i>Kızlar için de futbol mu?</i> – – |

Öğrenciler posterleri üzerinde çalışırken öğretmen sınıfta dolaşmalı ve bazı spesifik sorular ve/veya sonuçlar hakkında fikir vermelidir.

Tüm gruplar çalışmalarını bitirdikten sonra her gruba posterlerini sunmaları için beş dakika süre verilir. Tüm posterler okulda tercihen diğer öğrencilerin görebileceği bir yerde sergilenmelidir.

Alternatif versiyon:

Öğrencilerin yorumları ve çözümleri, sadece sınıf için değil aynı zamanda tüm okul için araştırma ve araştırmadan elde edilebilecek olası sonuçlarla ilgili ileri düzey tartışmalara konu olabilir. Öğrenci konseyinde ya da öğretmenler kurulunda yapılacak bir sunum okuldaki azınlık/çoğunlukların durumunun değişmesine öncülük edebilir.

Ders 4

Güç matrisi

Ülkemizdeki azınlık ve çoğunluklar

| | |
|--------------------------|---|
| Öğrenme hedefleri | Genel tartışma sırasında öğrenciler kendi ülkelerinde bazı azınlıkların ve çoğunlukların bulunduğunu öğrenirler. Dışlanmışlık duygusunun sadece toplumdaki bireylerin seni nasıl gördüğü ile ilgili değil aynı zamanda kendi grubundaki, insanların seni nasıl gördüğü ile ilgili olabileceğini anlarlar. |
| Öğrenci görevleri | Öğrencilere üzerlerinde bazıları azınlığa, bazıları çoğunluğa mensup toplum gruplarının olduğu kartlar verilir. Grupları azınlık veya çoğunluk durumlarına göre düzenlerler. Gruplara göre güç kartı belirlerler (az güçlü veya çok güçlü). Genel tartışma sırasında azınlık veya çoğunluğa mensup olmanın etkilerini tartışır. |
| Kaynaklar | Kelime kartları, güç kartları. |
| Yöntemler | Genel tartışma. |

Dersin tanımı

Öğrenciler daire şeklinde otururlar. Ortada herkesin görebilmesini sağlayacak kadar alan olmalıdır. Öğretmen bu dairenin ortasındaki zemine toplumdaki farklı grupların isimlerini taşıyan kelime kartları yerleştirir. Bazı gruplar azınlıklara, bazıları da çoğunluklara dâhildir. Not: Tüm azınlık gruplarının toplumda her zaman az güce sahip olan grup olmadığı göz önünde bulundurulmalıdır!

Örnekler:

- çocuklar;
- engelliler insanlar;
- siyasetçiler;
- farklı ten rengine sahip insanlar;
- punkçılar;
- patenciler;
- farklı giyinerek mensup oldukları dini gösteren, çok dindar insanlar;
- papaz ve rahibeler;
- yaşlı insanlar;
- Roma, Sinti, Aşkali gibi ülkeye özgü azınlıklar;
- yöneticiler;
- işçiler;
- ev hanımları;
- doktorlar;
- erkekler;
- kadınlar.

Öğrenciler farklı kartlara bakmalıdır. Daha sonra kimseye bir şey söylemeden herkes birer kart almalı ve kartları üzerinde yazılı grubun bir azınlık mı yoksa çoğunluk mu olduğunu düşünmelerine göre tasnif etmelidirler. Bu “güç matrisi”ne başlamanın ilk adımı olacaktır. Bir seferde sadece bir öğrenci yerinden kalkmalı ve bir kart almalıdır.

İkinci aşamada farklı azınlıklara ve çoğunluklara güç kartları atayarak matrise devam edilmelidir. Azınlıkların da toplumda güç sahibi olacaklarını keşfetmek öğrenciler için ilginç bir deneyim olacaktır.

Matris örneği:

| Güç | Azınlıklar | Çoğunluklar |
|-------------------|-------------------|--------------------|
| Çok fazla güç | | |
| Fazla güç | | |
| Orta derecede güç | | |
| Az güç | | |
| Güç yok | | |

Matris tamamlandığında öğrenciler sahip olunabilecek farklı güç düzeylerinin etkilerini tartışırlar. Tartışmayı yönlendirmek ve ön yargıları ya da sabit fikirleri hassas bir şekilde göz önünde bulundurmak öğretmenin görevidir.

ÜNİTE 4
- ÇATIŞMA -
İlkokul seviyesi

Çatışma çözümlerinde yardımcı olabilecek kurallar

4.1 Her şey yolunda! Gerçekten öyle mi?

Sınıfımızda ne tür sorun veya çatışmaları gözlemleyebiliriz?

4.2 Bizim tarzımız bu

Sorunlar için ne tür çözümlerimiz var?

4.3 Fikir listesi

Çoğunluk hangi çözümleri tercih ediyor?

4.4 Kurallar sözleşmemiz

Ortak kuralları nasıl belirliyoruz?

Ünite 4: Kilit Kavram – “Çatışma” (ilkokul seviyesi) Öğretmenler için Genel Bilgiler: İlkokul seviyesinde çatışmaların çözümü

İlkokullardaki günlük yaşamda çok sayıda çatışma durumları ortaya çıkar. Çatışmaların çoğu öğrencilerin genel tutumlarından veya baskıya karşı direnç gösterememelerinden kaynaklanır. Bazı çatışma örnekleri şunlardır:

- birinin eşyasını alma;
- kazara birini itme veya birine dokunma;
- birbirlerinin sınırlarını bozma;
- sınıf arkadaşlarının huzurunu kaçıрма;
- birbirine zorbalık etme;
- mobbing veya fiziksel şiddet/duygusal istismar gibi diğer çatışma şekilleri.

İlkokul seviyesindeki öğrenciler yetişkinlerden farklı çatışma çözme stratejileri kullanır. Bu stratejiler ilkokul öğrencilerinin yaşlarına göre de farklılık gösterebilir. Yaşça daha küçük öğrenciler (vurma gibi) fiziksel tepkiler, agresif tepkiler, yüksek sesli tartışmalar, yardım etmesi için bir yetişkini çağırma, çatışma bölgesini terk etme, pes ederek bölgeden ayrılma, “hiçbir şey olmamış” gibi davranma veya sembolik bir jest yapma (el sıkma, hediye verme vb.) gibi çatışma çözüm stratejilerine başvururlar.

Daha büyük öğrenciler (10 yaş ve üstü) ise çatışmayı yok sayma, birbirleriyle konuşma, iki bakış açısından da bakarak ortak bir çözüm bulma, kimin haklı olup tartışmayı “kazandığına” karar verme, çatışmaya dâhil olan herkes çözümden tatmin oluncaya kadar müzakereye devam etme gibi farklı çatışma çözüm stratejilerini kullanırlar.

Uzmanlar çatışma çözümlerini üç ana gruba ayırmıştır:

- fiziksel çatışma çözümü;
- tek taraflı çatışma çözümü (bir olayı “olmamış” gibi gösterme, sembolik jestler veya hediyeler ile durumu telafi etme);
- iş birlikçi çatışma çözümü (öz düşünüm ya da iki kişinin de perspektifinden bakabilme becerisi).

Bu üniteye yer alan dersler bu çatışma çözüm stratejilerini dikkate almakta ve gelişim psikolojisi içgörülerine dayanır. Öğrencilere bireysel ve ortak sorunlara ve çatışmalara bir anlayış geliştirmelerinde yardımcı olmada ve özel ve kamu malı arasındaki ayrımı öğrenmelerinde yardım etmede iki kilit unsur mevcuttur. Ortak sorunlar veya çatışmalar kategorisine giren sorunların çözümü geniş bir insan grubunu etkileyecektir ve aynı şekilde bireysel bir sorun veya çatışmanın çözümü de sadece bireyi etkileyecektir ve başka kimseyi etkilememelidir.

İlkokulda yukarıdaki örneklere benzer çatışmalar sıklıkla altyapı (yetersiz alan), cinsiyet (kız-erkek ilişkisi), birlikte çalışma (farklı çalışma hızları, farklı düzeyler vs.) sebeplerinden veya sosyal bir davranışın sonucu olarak (diğerlerinin sözünü kesme vs.) ortaya çıkar. Çatışmalar hakkındaki bu dört ders sırasında öğretmen sınıfta yolunda gitmeyen olayların sadece bir derste aktarılamayacağını bilincinde olmalıdır. Sınıf kurallarının veya iletişim kurallarının oluşturulması ve üzerinde hemfikir olunmasına rağmen sorun ve çatışmaların meydana gelmesi kaçınılmazdır. Bu sebeple çatışmalar ve çatışma çözümleri ve de günlük okul yaşamında karşılaşılabilecek sorunların bilincinde olunması tekrar ve tekrar ele alınmalıdır. Öğrenciler yalnızca kuralların oluşumunda aktif rol aldığı sürece bu kurallarla özdeşleşirebilirler.

Demokratik vatandaşlık eğitiminin amacı üç alandaki yetkinliklerinin gelişimine destek olmaktır. Bu üniteye ait yetkinlik profili aşağıda verilmiştir:

| Yetkinlik alanı | | |
|---------------------------------|-----------------------------|----------------------------------|
| ... politik analiz ve yargılama | yöntemlerin kullanımı | ... politik karar verme ve eylem |
| ** | * | *** |

Araç kutusu desteği

Bu ünite de öğrencinin araç kutusundan aşağıdaki araçlar kullanılacaktır. Öğretmen bu araçlar ile çalışabilmeleri için öğrencilerin bazılarının veya hepsinin ilave bir hazırlığa ihtiyacı olup olmadığına karar vermelidir.

- 0 Kütüphane araştırması
- 0 İnternet araştırması
- 0 Röportaj ve anket
- 0 Resim yorumlama
- x Zihin haritaları
- 0 Poster hazırlama
- 0 Sergi açma
- x Sunum planlama ve yapma
- 0 Tepegöz slâytları hazırlama ve PowerPoint sunumları oluşturma
- 0 Gazete makalesi yazma
- 0 Performans sergileme
- x Münazara yapma

Ünite 4: Çatışma

Çatışma çözümünde yardımcı kurallar

İlkokul seviyesinde çatışmaların çözümü

| Ders adı | Öğrenme hedefleri | Öğrenci görevleri | Kaynaklar | Yöntemler |
|---|--|--|---|----------------------------------|
| Ders 1: Her şey yolunda! Gerçekten öyle mi? | Öğrenciler sınıflarında farkına vardıkları sorunları tanımlayarak ve ayırt ederek bir kamu malı ve özel mal anlayışı geliştirirler. | Öğrenciler sorunları (bir zihin haritasında) toplarlar ve bu sorunları ortak ya da bireysel kategorilere ayırırlar. | Küçük kâğıt, kalem, iki sorun kategorisinin sınıflandırılmasına dair bilgi. | Bireysel çalışma, genel tartışma |
| Ders 2: Bizim tarzımız bu | Öğrenciler çatışma çözme mekanizmaları üzerinde düşünürler ve farklı bakış açıları, farklı kişilikler ve farklı davranışlara dair bir anlayış geliştirirler. | Öğrenciler sorunlar fikirlerini sunarlar ve bu sorunların çözümü için önerileri oluştururlar. | Kâğıt tahtası, kalem. | Grup çalışması. |
| Ders 3: Fikir listesi | Öğrenciler bir münazara sırasında nasıl argüman oluşturacaklarını öğrenirler. Bir tartışmada olumlu ve olumsuz yönleri müzakere etme pratiği yaparlar ve çoğunluğun işlevini anlarlar. | Öğrenciler çözüm önerilerini sunarlar ve sınıftaki ortak kurallar listesini oluştururlar. | Kâğıt tahtası, kalem. | Genel tartışma. |
| Ders 4: Kurallar sözleşmemiz | Öğrenciler ortak bir anlayış geliştirirler ve ortak oluşturulmuş bir sözleşme ile nasıl özdeşleşeceklerini öğrenirler. | Öğrenciler ortak kuralları yazarak isimlerini bu kuralların altına eklerler. Kontrol mekanizmalarını ve muhtemel sonuçları tartışır. | Kâğıt tahtası, kalem. | Genel tartışma. |

Ders 1**Her şey yolunda! Gerçekten öyle mi?****Sınıfımızda ne tür sorun/çatışmaları gözlemleyebiliriz?**

| | |
|--------------------------|---|
| Öğrenme hedefleri | Öğrenciler sınıflarında farkına vardıkları sorunları tanımlayarak ve ayırt ederek bir kamu malı ve özel mal anlayışı geliştirirler. |
| Öğrenci görevleri | Öğrenciler sorunları (bir zihin haritasında) toplar ve bu sorunları ortak ya da bireysel olarak kategorilere ayırırlar. |
| Kaynaklar | Küçük kâğıt, kalem, iki sorun kategorisinin nasıl sınıflandırılacağı hakkında bilgi. |
| Yöntemler | Bireysel çalışma, genel tartışma. |

Dersin tanımı

Öğretmen dersin başlığı olan “Her şey yolunda! Gerçekten öyle mi?” ifadesini tahtaya yazar. Öğrencilere sınıflarında yolunda olmadığını düşündükleri her şey hakkında düşünmeleri görevi verilir. Öğrencilere bu görevi verirken öğretmen içerisinde sorunların veya çatışmaların çıkabileceği farklı alanlara işaret etmelidir;

- sınıf arkadaşları ile birlikte çalışırken;
- kız ve erkekler arasında;
- aynı masa veya aynı oda gibi bir şeyleri paylaşırken,
- biriyle arkadaş olma

Öğrenciler akıllarına gelen tüm sorunları ve çatışmaları kâğıt parçalarına yazdıktan sonra bu kâğıtları gidip tek tek tahtaya asarlar.

Tüm kâğıt parçaları tahtaya yerleştirildikten sonra öğrenciler tahtanın önünde daire şeklinde otururlar.

Daha sonra öğretmen – kişisel sorunlar ve ortak sorunlar olmak üzere - iki farklı sorun türüne bulunduğu işaret eder. Öğretmen bu sorun türlerini örnekler verir: Örneğin, sınıfta çok fazla gürültü varsa bu ortak bir sorundur, ama sırada yeterince yer yoksa bu bireysel bir sorundur. Öğretmen tahtada yazan sorunları birer birer ele alır ve öğrencilerden bu sorunları doğru kategorilere koymalarını ister. Bu aktivite için öğretmen üzerlerinde “ortak sorunlar ve çatışmalar” ve “bireysel sorunlar ve çatışmalar” hakkında kısa açıklamalar bulunan iki kâğıt hazırlar. Bu kâğıtları iki sütun oluşturacak şekilde tahtaya asılır.

Öğrenciler sorunları ve çatışmaları kategorilerine ayırmayı bitirdikten sonra öğretmen bu sorunların hangilerinin kolay bir şekilde çözümlenebileceğine dair bir tartışma başlatır.

Ders 2

Bizim tarzımız bu Sorunlar için ne tür çözümlerimiz var?

| | |
|--------------------------|--|
| Öğrenme hedefleri | Öğrenciler çatışma çözme mekanizmaları üzerinde düşünürler ve farklı bakış açıları, farklı kişilikler ve farklı davranışlara dair bir anlayış geliştirirler. |
| Öğrenci görevleri | Öğrenciler sorunlar fikirlerini sunarlar ve bu sorunların çözümü için önerileri oluştururlar. |
| Kaynaklar | Kâğıt tahtası, kalem. |
| Yöntemler | Grup çalışması. |

Dersin tanımı

Öğretmen 1'inci derste ki sorun ve çatışma listesini tekrar gösterir. Öğrenciler dörtlü gruplar halinde otururlar. Gruplarında ele almak üzere listeden iki sorun veya çatışma seçerler.

Her bir grup iki farklı sorun veya çatışma üzerinde çalışır.

Öğrenciler çatışma veya sorun çözümleri hakkındaki farklı düşüncelerini (sorunun ortak veya bireysel sorun kategorilerinden hangisine girdiğine olduğuna bağlı olarak) bulunan çözümlerin sadece ilgili grubu veya kişiyi etkileyeceği şekilde tartışarak.

Öğrenciler düşüncelerini yazarlar ve seçtikleri iki sorun veya çatışma ile bunları olası çözüm yollarının yer aldığı bir poster hazırlarlar. Grup olarak tercih ettikleri çözümlerin altını çizerler.

Ders 3**Fikir listesi****Çoğunluk hangi çözümleri tercih ediyor?**

| | |
|--------------------------|--|
| Öğrenme hedefleri | Öğrenciler bir münazara sırasında nasıl argüman oluşturacaklarını öğrenirler. Bir tartışmada olumlu ve olumsuz yönleri müzakere etme pratiği yaparlar ve çoğunluğun işlevini anlarlar. |
| Öğrenci görevleri | Öğrenciler çözüm önerilerini sunarlar ve sınıftaki ortak kurallar listesini oluştururlar. |
| Kaynaklar | Kâğıt tahtası, kalem. |
| Yöntemler | Genel tartışma. |

Dersin tanımı

Öğrenciler 2'inci derste hazırladıkları posterleri alır ve sınıfa sunarlar. Ayrıca iki sorun veya çatışma için önerdikleri çözümlerden en uygun olanları gerekçeleriyle birlikte belirtirler.

Her sunumdan sonra öğrenciler posterlerini duvara asarlar.

25 kişilik bir sınıfta yaklaşık altı grup çözüm sunumu yapacaktır, bu da 12 sorun veya çatışmanın ele alınacağı anlamına gelmektedir. Tüm gruplar düşüncelerini sunduktan sonra öğrenciler farklı çözümler hakkında oylama yaparlar.

Her çözüm için birden beşe kadar numara verilir (Her bir sorun veya çatışmaya beşten fazla çözüm önerilmediği varsayılır). Oy verme sırasında öğrencilere üzerlerinde birden beşe kadar numara bulunan kartlar verilir. Öğrenciler her sorun veya çatışma çözümü için ellerindeki kartları kaldırır ve çözümlere istedikleri numaraları verirler. Öğretmen numaraları sayar ve kazanan çözümü kaydeder.

Sorunlar ve çatışmalara dair tüm çözümler öğrenciler tarafından değerlendirildikten sonra öğrenciler sonuçlar üzerinde ve çözümün çoğunluk tarafından belirlendiği gerçeği hakkında birlikte düşünürler.

Ders 4

Kurallar sözleşmemiz

Ortak kuralları nasıl belirliyoruz?

| | |
|--------------------------|--|
| Öğrenme hedefleri | Öğrenciler ortak bir anlayış geliştirirler ve ortak oluşturulmuş bir sözleşme ile nasıl özdeşleşeceklerini öğrenirler. |
| Öğrenci görevleri | Öğrenciler ortak kuralları yazarak isimlerini bu kuralların altına eklerler. Kontrol mekanizmalarını ve muhtemel sonuçları tartışır. |
| Kaynaklar | Kâğıt tahtası, kalem. |
| Yöntemler | Genel tartışma. |

Dersin tanımı

Tüm öğrenciler sorunların ve çatışmalar listelenen çözümlerine oy verdikten sonra kendilerine bunları yazmalarını ve herkesin imzalayacağı bir kurallar “sözleşmesi” oluşturma görevi verilir.

Bir genel tartışmada öğrenciler sözleşmeyi nasıl tasarlamak istedikleri hususunu konuşurlar. Kâğıt tahtası poster formatında mı yoksa A4 kâğıdı üzerinde mi yazılı olacak ya da mühürlü ve rulo haline getirilmiş bir belge mi olacak? Tercih ettikleri format üzerinde anlaşmaları gerekir ve bunu gerekirse yine çoğunluk kararı ile sağlarlar.

Öğrenciler aşağıdaki kriterleri yerine getirdikleri müddetçe istedikleri gibi kurallar sözleşmesini tasarlayabilirler:

- Üzerinde anlaşılan tüm çözümler bildiri şeklinde yazılmalıdır.
- Tüm öğrenciler bu bildirilerin altındaki sözleşme bölümünü imza atarlar.
- İmzanın yeri ve tarihi sözleşme üzerinde yazılı olmalıdır.

Sözleşme yazıldıktan ve imzalandıktan sonra öğrenciler herhangi birinin bu kuralları ihmal etmesi durumunda ne olacağını tartışmalıdır. Bu ihmalin herhangi bir sonucu olacak mı? Olacaksa nasıl bir sonuç olacak? Herkesin kurallara uyması nasıl sağlanacak? Bundan herkes sorumlu mu? Ya da bu sorumluluk sadece belli kişilere mi ait? Bunun yararlı mı yoksa verimsiz mi olur?

Atılabilecek olası adım: Kuralların ihlal edilmesi durumunda ortaya çıkacak sonuçlar sözleşmeye (bir ek şeklinde) eklenebilir.

ÜNİTE 5
- KURALLAR VE HUKUK -
İlkokul seviyesi

Birlikte yaşamamanın temeli

5.1 Neden kurallara ve yasalara ihtiyacımız var?

Okulda öğrenmek, birlikte yaşayıp oynamak için ne tür kurallar gereklidir?

5.2 Eğer olursa ne olur?

Kurallara bağlı kalmamanın sonuçları vardır

5.3 Yeni okul kurallarımız

Ortak bir sözleşme oluşturma

5.4 Yeni okul kurallarımız için kampanya

Yeni kuralların değerlendirilmesi ve sunumu

Ünite 5: Kilit Kavram – “Kurallar ve hukuk” (ilkokul seviyesi) Öğretmenler için Genel Bilgiler: demokratik prensipler temelinde sözleşme oluşturma – yeni okul kurallarımız

Son birkaç yıldır demokratik ilkeler konusu hakkında bir tartışma ortaya çıkmıştır. Bugünün anlayışıyla bir demokrasi nedir? İyi ve kötü demokrasiler var mı? Bir devletin demokratik bir anayasasının olması yeterli midir? Birçok grup ve parti kendilerini demokratik olarak nitelendirmekte ve kendi isimlerine “demokrasi” ifadesini eklemektedir. Bu neyi belirtir? Bu söz konusu grup üyeleri için ne anlam ifade etmektedir?

Temel olarak demokrasinin zorla kabul ettirilemeyeceği açıktır. Demokrasi işlemesi için yasal bir çerçeveye, anayasaya ve çeşitli sözleşmelere gereksinim duyar. Demokrasi ancak insanlar toplumlarına katılma gereksinimini hissettiklerinde etkili olur. Bu katılım farklı şekillerde ve farklı alanlarda olabilir; ayrıca farklı ülkelerde farklı farklı gerçekleştirilir. Temelde demokrasi insanların tabi olmak istedikleri yasaları kendilerinin yapması anlamına gelir. İdeal olan, mümkün olduğunca fazla insanın bu süreçlere katılmasıdır. Peki, neyi düzenlemek istiyoruz? Kimler bu kurallara uymalı? Neden şu ya da bu kurala ihtiyaç duyarız? Kural ve yasaların ihlalleri ile nasıl başa çıkarız?

Bu ünite de öğrenciler demokrasinin önemli bir ilkesini öğrenmekle kalmayıp, aynı zamanda pratik demokrasi deneyimi kazanacaklardır. Deneyimler karar alma sürecine dâhil edilen öğrencilerin daha bilinçli ve daha sorumlu olduklarını göstermektedir. Birlikte yaşayan ve zaman geçiren bir insan grubu birlikte yaşamı düzenleyen kuralları oluştururlar. Çocuklar ve ergenler hiçbir yerde geçirmedikleri kadar fazla zamanı okulda geçirir. Bu ünite de okulun farklı ihtiyaçlara sahip insanların birlikte “yaşadığı” ve öğrendiği bir yer olduğu ve bu birlikte yaşamının bir şekilde düzenlendiği açıklık kazanmaktadır. Çatışmaların – ki bunlar tamamen normaldir – çözülmesi ve farklı azınlıkların menfaatlerinin korunması gerekir.

Demokrasi genelde herkesin istediğini yapabildiği bir yer olduğu düşüncesiyle karıştırılmaktadır. Bireyler ihtiyaç duydukları şeyleri edinmenin özgürlük olduğu düşüncesiyle harekete geçerler. Bu anlayış demokrasi ilkesi ile örtüşmez. Demokrasi “Kurallar ve hukuk”un herkes için şeffaf olan katılımcı süreçlerle yapıldığı düşüncesini temel alır. Bu kural ve yasaların değiştirilebilirler. Bu ilkeler bu ünitenin konusudur.

Demokratik vatandaşlık eğitiminin amacı üç alandaki yetkinliklerinin gelişimine destek olmaktır. Bu üniteye ait yetkinlik profili aşağıda verilmiştir:

| Yetkinlik alanı | | |
|---------------------------------|-----------------------------|----------------------------------|
| ... politik analiz ve yargılama | yöntemlerin kullanımı | ... politik karar verme ve eylem |
| ** | * | *** |

Araç kutusu desteđi

Bu ünite de öğrencinin araç kutusundan ařađıdaki araçlar kullanılacaktır. Öğretmen bu araçlar ile çalışabilmeleri için öğrencilerin bazılarının veya hepsinin ilave bir hazırlıđa ihtiyacı olup olmadıđına karar vermelidir.

- 0 Kütüphane araştırması
- 0 İnternet araştırması
- 0 Röportaj ve anket
- 0 Resim yorumlama
- x Zihin haritaları
- 0 Poster hazırlama
- 0 Sergi açma
- x Sunum planlama ve yapma
- 0 Tepegöz slâytları hazırlama ve PowerPoint sunumları oluřturma
- 0 Gazete makalesi yazma
- x Performans sergileme
- x Münazara yapma

ÜNİTE 5: Kurallar ve yasalar**Birlikte yaşamın temeli****Demokratik ilkelerin temeli üzerinde anlaşma – yeni okul kurallarımız**

| Ders adı | Öğrenme hedefleri | Öğrenci görevleri | Kaynaklar | Yöntemler |
|---|--|---|---|--|
| Ders 1: Neden kurallara ve yasalara ihtiyacımız var? | Öğrenciler mevcut kurallar hakkındaki kişisel tutumları ve inançları üzerinde düşünürler. Birlikte yaşamak ve çalışmak için kuralların önemini tartışırlar. Kuralların gerekliliğine dair bir anlayış geliştirirler. | Öğrenciler bir simülasyon oyununa katılır ve kuralların işlevini tecrübe ederler. Kuralların gerekliliği hakkında fikirlerini listeleyip paylaşırlar. Öğrenciler okul kuralları ile okuldaki hakları ve sorumluluklarını eşleştirirler. | Top, kâğıt tahtası, kalem, el notları, okul kuralları listesi. | Grup çalışması, genel tartışma, ikili çalışma. |
| Ders 2: Eğer olursa ne olur? | Öğrenciler yasa ihlallerinin doğuracağı sonuçları tartışırlar. Adalet, eşitlik, katılım ve saygı açısından okul kurallarını tartışırlar. | Öğrenciler okul kurallarının ihlal edildiği rol oyunları oynarlar. Mevcut okul kurallarını analiz ederek, ihlal durumlarının doğurabileceği somut ve muhtemel sonuçları tartışıp not ederler. Okul kurallarında ne gibi değişiklikler yapmak istediklerini, neden bunları değiştirmek istediklerini ve nasıl yapacaklarını belirtirler. | Çıkartmalar, kalem, kâğıt tahtası, her grup için okul kuralları listesi, okul kurallarının büyük harflerle kâğıt veya yazı tahtasına yazılmış bir başka örneği. | Rol oyunları, genel tartışma, grup çalışması. |
| Ders 3: Yeni okul kurallarımız | Öğrenciler okuldaki herkes için bağlayıcı ortak kurallar üzerinde nasıl çalışacaklarını öğrenirler. Bu kuralları günlük okul yaşamı entegre etmenin gerçekçi yollarını tartışırlar. | Öğrenciler çoğunluk tarafından kabul edilen kurallar üzerinde bir anlaşmaya varırlar ve azınlıkta kalan kişilerin de fikirlerini entegre etmenin muhtemel yollarını tartışırlar. | Yazı tahtası, kalem, oy kartları, yazı veya kâğıt tahtasında yazılı okul kuralları listesi, küçük kâğıt. | Grup çalışması, genel tartışma. |
| Ders 4: Yeni okul kurallarımız kampanyası | Öğrenciler iyi yasalar için önemli kriterleri anlarlar. Yeni okul kuralları için nasıl kampanya düzenleyeceklerini öğrenirler. | Öğrenciler iyi kurallar için çeşitli kriterleri toplarlar. Bu kriterlere göre yeni okul kurallarını test ederler. Nihai anlaşmayı hazırlayıp, imzalarlar. Anlaşmayı okuldaki diğer sınıflara dağıtırlar. | Yazı tahtası, El notları, kâğıt, kalem, diğer sınıflara verilmek üzere anlaşma örneği, ders 1’de yapılan beyin fırtınasının sonuçları. | İkili çalışma, genel tartışma, diğer sınıflara yapılacak sunumlar. |

Ders 1**Neden kurallara ve yasalara ihtiyacımız var?****Okulda öğrenmenin, birlikte yaşayıp oynamanın sağlanması için hangi kurallar gereklidir?**

| | |
|--------------------------|--|
| Öğrenme hedefleri | Öğrenciler mevcut kurallar hakkındaki kişisel tutumları ve inançları üzerinde düşünürler. Birlikte yaşamak ve çalışmak için kuralların önemini tartışırlar. Kuralların gerekliliğine dair bir anlayış |
| Öğrenci görevleri | Öğrenciler bir simülasyon oyununa katılır ve kuralların işlevini tecrübe ederler. Kuralların gerekliliği hakkında fikirlerini listeleyp paylaşırlar. Öğrenciler okul kuralları ile okuldaki hakları ve sorumluluklarını eşleştirirler. |
| Kaynaklar | Top, kâğıt tahtası, kalem, el notları, okul kuralları listesi. |
| Yöntemler | Grup çalışması, genel tartışma, ikili çalışma. |

Dersin tanımı

Sınıf “kurallarımı tahmin et” oyununu oynar. Öğretmen sınıfı iki gruba ayırır ve öğrencilere bir oyun oynayacaklarını, bu oyunda kuralları tahmin edeceklerini açıklar.

Açıklama:

- her bir takım diğer tarafın gol alanı olarak belirlediği bölgeye topu atarak sayı kazanabilir;
- kuralları yalnız öğretmen bilir;
- öğretmen kuralları açıklamayacaktır veya öğrenciler de kuralların ne olduğunu sormazlar;
- bir kural ihlal edildiğinde öğrenciler oturmak zorundadır;
- bu oyunun amacı kuralları ihlal etmeden sayı kazanmaktır; öğrencilerin görevi ise kuralların ne olduğunu bulmak ve böylece onları ihlal etmemektir.

Kurallar şunlardır:

- herkes bu oyunu oynayabilir;
- topa sadece erkek öğrenciler vurabilir;
- adı “A” ile başlayan öğrenciler koşamaz;
- hiç kimse topla birlikte hareket edemez;
- şiddete izin verilir.

Oyunun ilk iki dakikası boyunca sadece ilk iki kural uygulanarak oyun oynanır. Daha sonra öğretmen diğer kuralları dâhil eder ve oyun beş dakika boyunca devam eder.

Oyun bittiğinde öğretmen öğrencileri bir araya toplar ve onlarla aşağıdaki konuları tartışır:

- Oyun hakkında ne düşünüyorsunuz? İyi miydi? Kötü müydü? Adil miydi?
- Bazı kurallar olduğunu nasıl anladınız?
- Kuralları bilmediğiniz için ne hissettiniz?

Öğretmen bir beyin fırtınası başlatır ve verilen cevapları kâğıt veya yazı tahtasına geçirir. Buradaki kilit soru, “Okulda neden kurallara ihtiyacımız var?” sorusudur. Öğrencilerden gelen cevaplara bağlı olarak

öğretmen kâğıt ya da yazı tahtasına bir şeyler yazabilir. Oturum sonunda “Eşitlik”, “katılım”, “adalet” ve “saygı” terimlerinin temel kriterleri tahtada yazılı olmalıdır. Öğretmen bu beyin fırtınasının sonuçlarını Ders 4'te kullanmak üzere tahtada tutar.

Öğrencilerin de hakları ve sorumlulukları olduğu müddetçe okulda kurallar var olabilir. Öğrencilere okuldaki haklarını ve sorumluluklarını listeleme ve ardından bunları okul kuralları ile eşleştirme görevi verilir. Öğrenciler ikili gruplar halinde çalışır ve haklarını, sorumluluklarını ve kuralları El notu üzerine yazarlar. Hazırladıkları bu el notlarını yazı veya kâğıt tahtası üzerinde sunarlar.

Tüm el notları gösterildikten sonra öğrenciler asılı kâğıtlara bakarak sınıf arkadaşlarına sorular sorarlar.

Ders 2**Bu durumun sonucunda ne olur?****Kural ihlalleri istenmeyen sonuçlar doğurur**

| | |
|--------------------------|---|
| Öğrenme hedefleri | Öğrenciler yasa ihlallerinin doğuracağı sonuçları tartışırlar. Adalet, eşitlik, katılım ve saygı açısından okul kurallarını tartışırlar. |
| Öğrenci görevleri | Öğrenciler okul kurallarının ihlal edildiği rol oyunları oynarlar. Mevcut okul kurallarını analiz ederek, ihlal durumlarının doğurabileceği somut ve muhtemel sonuçları tartışıp not ederler. Okul kurallarında ne gibi değişiklikler yapmak istediklerini, neden bunları değiştirmek istediklerini ve nasıl yapacaklarını belirtirler. |
| Kaynaklar | Çıkartmalar, kalem, kâğıt tahtası, her grup için okul kuralları listesi, okul kurallarının büyük harflerle kâğıt veya yazı tahtasına yazılmış bir başka örneği. |
| Yöntemler | Gruplar halinde rol yapma oyunları, genel tartışma, grup çalışması. |

Dersin tanımı

Öğrenciler dörtlü gruplar oluştururlar. Okul kurallarının ihlal edildiği durumları rol yapma oyunu şeklinde canlandırırılar. Gruplar oyuna başlamadan önce kuralları bir müddet tartışır. Rol yapma oyunlarının konuları şunlar olabilir;

- futbol oynama,
- sınıf içinde kötü bir davranış,
- bilgisayar oyunları oynama,
- oyun alanında kötü bir davranış,
- ders sırasında konuşma,
- diğerleriyle kavga etme
- vb.

İhlal edilen her bir kural için öğrenciler bunun doğuracağı sonucu – eğer yoksa – muhtemel sonuçları yazarlar. Gruplar daha sonra notlarını alarak genel tartışmaya devam ederler.

- Kurallar bizim haklarımızı ve sorumluluklarımızı nasıl destekler ve birlikte güven, adalet ve uyum içinde yaşamamıza nasıl yardımcı olur?
- Neden kurallara ihtiyacımız var?
- Kuralların neler olduğunu her birimiz nasıl biliyoruz?
- Kurallar herkes için adil mi?
- Kuralların değişmesinin gerektiği durumlar var mı?
- Kuralları kimler yapmalıdır, neden?
- Kurallara uymazsak ne olur?

Tartışmadan sonra öğrenciler dörtlü gruplarına geri dönerler. Mevcut okul kurallarında herhangi bir değişiklik yapmayı isteyip istemediklerini tartışırlar. Grup olarak bir sonuca varırlar ve yapmak istedikleri değişiklikleri öneri biçiminde yazı veya kâğıt tahtasında üzerindeki okul kuralları listesine asarlar.

Ders 3

Yeni okul kurallarımız

Müşterek bir sözleşme oluşturma

| | |
|--------------------------|---|
| Öğrenme hedefleri | Öğrenciler okuldaki herkes için bağlayıcı ortak kurallar üzerinde nasıl çalışacaklarını öğrenirler. Bu kuralları günlük okul yaşamı entegre etmenin gerçekçi yollarını tartışırlar. |
| Öğrenci görevleri | Öğrenciler çoğunluk tarafından kabul edilen kurallar üzerinde bir anlaşmaya varırlar ve azınlıkta kalan kişilerin de fikirlerini entegre etmenin muhtemel yollarını tartışırlar. |
| Kaynaklar | Yazı tahtası, kalem, oy kartları, yazı veya kâğıt tahtasında yazılı okul kuralları listesi, küçük kâğıt. |
| Yöntemler | Grup çalışması, genel tartışma. |

Dersin tanımı

Öğrenciler üzerinde okul kurallarının büyük harflerle yazılı olduğu kâğıt tahtasının veya yazı tahtasının önünde daire şeklinde otururlar. Farklı grupların kurallarda ne gibi değişiklikler yapmak istediklerini belirten çıkartmalar bu arada hala tahtada durmaktadır. Öğretmen tarafından bir tartışma başlatılır.

- Öğrenciler önerilen değişiklikler hakkında ne düşünüyor?
- Öneriler konusunda hem fikirler mi?
- Kaç kişi önerileri kabul ediyor? Çoğunluk mu?
- Azınlığın bu aşamadaki rolü nedir? Bir uzlaşma noktası bulunabilir mi?

Öğrenciler tekrar dörtlü gruplarına geri dönerler. Değiştirilecek olan kural üzerinde çalışarak yeniden düzenlemeye çalışırlar. Oluşturdukları bu kuralı bir kâğıda yazarlar ve yazı veya kâğıt tahtası üzerine yapıştırırlar.

Tüm öneriler tahtaya yapıştırıldıktan sonra öğrenciler oy vermeye başlarlar. Tüm öğrenciler oy kartlarını çıkarmalıdır. Her bir kural öğretmen tarafından okunur. Öğrenciler oy kartları aracılığıyla kabul, ret ya da çekimser oylarını kullanırlar.

Çoğunluk tarafından kabul edilmeyen maddeler tekrar tartışılmalıdır.

Sürecin sonunda yeni okul kuralları bir kâğıda yazılmalıdır.

Ders 4

Yeni okul kurallarımız kampanyası

Yeni kuralların değerlendirilmesi ve sunumu

| | |
|--------------------------|--|
| Öğrenme hedefleri | Öğrenciler iyi yasalar için önemli kriterleri anlarlar. Yeni okul kuralları için nasıl kampanya düzenleyeceklerini öğrenirler. |
| Öğrenci görevleri | Öğrenciler iyi kurallar için çeşitli kriterleri toplarlar. Bu kriterlere göre yeni okul kurallarını test ederler. Nihai anlaşmayı hazırlayıp, imzalarlar. Anlaşmayı okuldaki diğer sınıflara dağıtırlar. |
| Kaynaklar | Yazı tahtası, el notları, kâğıt, kalem, diğer sınıflara verilmek üzere anlaşma örneği, ders 1’de yapılan beyin fırtınasının sonuçları. |
| Yöntemler | İkili çalışma, genel tartışma, diğer sınıflara yapılacak sunumlar. |

Dersin tanımı

Öğretmen Ders 1 (kurallar için kriterler) sırasında yapılan beyin fırtınasının sonuçlarını sunar. Öğrencilere bu kriterlere göre yeni okul kurallarını test etme görevi verilir. İkişerli çalışarak el notlarını doldururlar.

Öğrenciler tekrar bir genel tartışma oturumuna geçerler ve yaptıkları analizlerin sonuçlarını sunarlar. Okul kurallarında büyük bir değişiklik var mı? Eğer varsa bu değişiklikler sözleşmeye de geçirilmelidir.

Okul kurallarının bir kopyası diğer sınıflara sunulmak üzere alınır.

Öğretmen sınıfı dörtlü gruplara ayırır. Gruplar farklı sınıflara giderek yeni okul kurallarını sunmalıdır.

Süreci önceden açıklığa kavuşturmak önemlidir. Öğrenciler diğer sınıflarda ne yapacaktır? Yeni okul kurallarını değerlendirmeliler mi? Bundan sonra ne olacak?

Gruplar eski kuralların neden değiştirildiği de dâhil olmak üzere, yeni okul kuralları sunumlarını prova ederler. Daha sonra da diğer sınıflara giderek sunumlarını yaparlar.

Sunumlardan sonra kısa bir bilgilendirme aşaması genel tartışma oturumunda gerçekleştirilir.

ÜNİTE 6
- GÜÇ VE OTORİTE -
İlkokul seviyesi

Patron benim! Değil mi?

6.1 Süper kahraman?

Sınıf başkanının konumu ne olmalı?

6.2 İyiler mi, kötüler mi?

Demokraside siyasetçilerin konumu nedir?

6.3 Her şeyi bir kişi yaparken, diğerleri hiçbir şey yapmıyor mu?

Temsil sisteminde kim hangi rolü oynayacak?

6.4 Güç paylaşımı

Temsil sistemini hangi kriterler tanımlar?

ÜNİTE 6: Kilit Kavram – “Güç ve otorite” (ilkokul seviyesi) Öğretmenler için Genel Bilgiler: yasal güç – ilkokul seviyesinde delegasyon ilkeleri

10 ve üstü yaş grubundaki öğrenciler soyut düşünebilme yetisine sahiptir. Bu öğrenciler etraflarındaki yapıları algırlar ve geliştirebilirler ve ayrıca kendi çıkarlarını diğerlerinin çıkarlarından ayırt etmeyi bilirler. Yaşları ilerledikçe bu yetileri de sürekli gelişir.

10 yaşından itibaren öğrenciler zaman ve mekân ilişkisini anlamaya ve de duyguları ifade etme ve algılama ve de normları tanıma becerisini geliştirmeye başlarlar. Bu yaşa kadar ise öğrenciler içinde yaşadıkları ortamı zaten çok iyi tanımışlardır ve bilinmeyene karşı büyük bir ilgi göstermeye başlarlar. Sosyal sistem (dernek, kulüp, gençlik grupları vb.) algıları daha da ayrıntılı bir hal alır ve bu onları daha fazla motive ederek, diğer insanların haklarını savunmaya ve onların çıkarları için lobi yapmaya sevk eder.

Sınıf ve okuldaki toplu yaşam onlar için daha önemli hale gelir. Toplu yaşamı nasıl organize olmuştur? Hangi kurallar önemlidir? Bu kuralları kim geliştirir ve kim bunlara karar verir? Kuralları kim değiştirebilir?

Bu soruların cevaplarını ararken sadece toplumun ya da daha geniş anlamda devletin siyasi sistemini bilmek yeterli değildir, aynı zamanda o toplum içindeki yapı ve süreçleri de etkileyebilmeye muktedir olunması - bir başka deyişle demokrasiyi “yaşamak” gerekir.

Özellikle ortaöğretim I seviyesinde, katılımcı, okul dışı projeler başlatılması bir çocuğun gelişim psikolojisi için çok olumludur. Öğrenciler siyasi süreçlerin döngüsünü algılayabilir ve karar alma sürecini anlayabilirler. Ayrıca bu yaşta öğrencileri ilgilendiren kararların çoğu toplum düzeyinde alınır (trafik, boş zaman faaliyetleri vs.). Öğrenciler sosyal sorumluluk alma konusunda teşvik edildiklerinde ve okul yaşamlarının bir parçası için kendilerini sorumlu hissettiklerinde önemli bir içgörü geliştirebilirler. Delegasyon gibi konuları ele alarak, günlük yaşantılarında somut katılım ve sorumluluk deneyimi kazanırlar. Bu yaşta öğrenciler ne kadar çok gerçek yaşam deneyimine sahip olurlar ve kendilerine politik süreçlere etki etme imkânı veren ne kadar çok durum yaşarlarsa, ileride karar alma süreçlerine katılma olasılıkları o derece yüksek olur ve bu öğrenciler bir toplumsal sorumluluk duygusu geliştirirler.

Güç ve otorite - delegasyon ilkesi - bu bilinci artırmanın bir aşamasıdır. Bu bölümde yer alan derslerde okul içindeki politik süreçler okul dışındakilere benzer bir şekilde görselleştirilir. Bu bağlamda sınıf başkanı seçimi sınıf içi faaliyetlerden ayrı olmamalı, aksine, bir model olarak kullanılmalıdır. Öğrencilerin politik seçimleri canlandırdığı veya oynadığı sahte seçim gibi okul faaliyetlerinin aksine sınıf başkanı seçiminin öğrencilerin günlük yaşantılarında önemli bir yeri olmalıdır.

Demokratik vatandaşlık eğitiminin amacı üç alandaki yetkinliklerinin gelişimine destek olmaktır. Bu üniteye ait yetkinlik profili aşağıda verilmiştir:

| Yetkinlik alanı | | |
|---------------------------------|-----------------------------|----------------------------------|
| ... politik analiz ve yargılama | yöntemlerin kullanımı | ... politik karar verme ve eylem |
| ** | * | *** |

Araç kutusu desteđi

Bu ünite de öğrencinin araç kutusundan ařađıdaki araçlar kullanılacaktır. Öğretmen bu araçlar ile çalışabilmeleri için öğrencilerin bazılarının veya hepsinin ilave bir hazırlıđa ihtiyacı olup olmadıđına karar vermelidir.

- 0 Kütüphane araştırması
- 0 İnternet araştırması
- 0 Röportaj ve anket
- 0 Resim yorumlama
- 0 Zihin haritaları
- 0 Poster hazırlama
- 0 Sergi açma
- x Sunum planlama ve yapma
- 0 Tepegöz slâytları hazırlama ve PowerPoint sunumları oluřturma
- 0 Gazete makalesi yazma
- 0 Performans sergileme
- x Münazara yapma

ÜNİTE 6: Güç ve otorite**Patron benim! Değil mi?****Yasal güç – ilkokul seviyesinde delegasyon ilkeleri**

| Ders adı | Öğrenme hedefleri | Öğrenci görevleri | Kaynaklar | Yöntemler |
|--|--|--|---|--|
| Ders 1: Süper kahraman? | Öğrenciler sınıf başkanının konumunu tartışarak, sorumluluk ve yetkilendirme kavramları üzerinde düşünürler. | Öğrenciler bir sınıf başkanının sahip olması gerektiği sorumlulukları, yetkinlikleri ve konumu tartışır. | Kâğıt tahtası, kalem, El notu, bir süper kahramanın büyük boy resmi. | Bireysel çalışma, grup çalışması, genel tartışma |
| Ders 2: İyiler mi, kötüler mi? | Öğrenciler bir kişinin bir grup insanı temsil edebileceği fikrini anlar. Güç delegasyonu ve hesap verebilirlik kavramını hakkında bir anlayış geliştirirler. | Öğrenciler düşüncelerini bir demokrasideki siyasi temsil şeması ile karşılaştırırlar. Politikacılar hakkında ne düşündüklerini tartışıp, diğerlerinin düşünceleri ile kendilerininkini karşılaştırırlar. Bunun için kısa röportajlar yaparlar. | Siyasi temsil şeması, kalem, kâğıt. | Bireysel çalışma, ikili çalışma, genel tartışma. |
| Ders 3: Her şeyi bir kişi yaparken, diğerleri hiçbir şey yapmıyor mu? | Öğrenciler farklı pozisyonların sorumluluk ve yetkinlikleri üzerinde düşünür ve seçim süreci ile bu sürecin sonuçlarını anlarlar. | Öğrenciler röportaj sonuçlarını sınıfta sunarlar. Farklı konumdaki insanların sorumluluk ve yetkinliklerini tanımlayıp, bir öğrenciyi sınıf başkanı olarak seçerler. | Kâğıt tahtası, kalem, seçim kartları, sınıf başkanı olmak isteyen kişilerin listesi, El notu kopyaları. | Genel tartışma. |
| Ders 4: Güç paylaşımı | Öğrenciler yeniden seçilme ve elenme kavramları öğrenirler. Temsil sistemini tanımlamak için gerekli kriterler üzerinde düşünürler. | Öğrenciler sınıf başkanının çalışmalarını kontrol etmelerine olanak verecek kriterleri tartışır ve belirlerler. | Kâğıt tahtası, kalem. | Genel tartışma. |

Ders 1

Süper kahraman?

Sınıf başkanının konumu ne olmalı?

| | |
|--------------------------|--|
| Öğrenme hedefleri | Öğrenciler sınıf başkanının konumunu tartışarak, sorumluluk ve yetkilendirme kavramları üzerinde düşünürler. |
| Öğrenci görevleri | Öğrenciler bir sınıf başkanının sahip olması gerektiği sorumlulukları, yetkinlikleri ve konumu tartışır. |
| Kaynaklar | Kâğıt tahtası, kalem, El notu, bir süper kahramanın büyük boy resmi. |
| Yöntemler | Bireysel çalışma, grup çalışması, genel tartışma. |

Dersin tanımı

Öğrencilere “süper kahraman” başlıklı El notu dağıtılır. Kendilerine Boş konuşma balonlarını sınıf başkanının sahip olması gereken sorumluluk ve yetkinlikleri ile doldurma görevi verilir. Bu ödevi öğrenciler tek başına 10 dakikalık bir süre içinde yaparlar.

Çalışmalarını tamamladıktan sonra öğrenciler dörtlü gruplar oluştururlar ve el notları üzerinde tartışır. Sınıf başkanının sahip olması gereken en önemli özellik, yetkinlik ve sorumluluklar konusunda bir sonuca varırlar. Bu sonuçları küçük kâğıtlara yazarlar.

Her grup tercihlerini tahtaya yerleştirilen süper kahraman resminin üzerine yapıştırır. Öğretmen aşağıdaki sorular üzerine bir tartışma başlatır:

- Sınıf başkanının sahip olması gereken en önemli yetkinlik nedir?
- Sınıf başkanı diğerlerinin desteğine ne zaman ihtiyaç duyar?
- Sınıf başkanı bir süper kahraman mı olmalıdır?
- Sınıf başkanı hangi durumlarda diğerleri gibi olmalıdır?
- Sınıf başkanının ne gibi zayıf yönleri olabilir?
- Sınıf başkanının hangi durumlarda ve nasıl değiştirilmesi gerektiğini düşünüyorsunuz?
- Hangi görevleri sınıf başkanının yerine getirmesi imkânsızdır?

Tartışmadan sonra öğrencilerden sınıf başkanı olmayı hayal edip edemeyeceklerini düşünmeleri istenir. Tartıştıkları sorumluluk ve yetkinlikler hakkında düşünerek kendilerini bu konum için uygun görüp görmedikleri konusunda değerlendirmelidirler. Öğretmen öğrencilere bir kâğıt vererek sınıf başkanı olmak isteyenlerin isimlerini bu kâğıda yazmalarını ister.

Ders 2**İyiler mi, kötüler mi?****Demokraside siyasetçilerin konumu nedir?**

| | |
|--------------------------|--|
| Öğrenme hedefleri | Öğrenciler bir kişinin bir grup insanı temsil edebileceği fikrini anlar. Güç delegasyonu ve hesap verebilirlik kavramını hakkında bir anlayış geliştirirler. |
| Öğrenci görevleri | Öğrenciler düşüncelerini bir demokrasideki siyasi temsil şeması ile karşılaştırırlar. Politikacılar hakkında ne düşündüklerini tartışıp, diğerlerinin düşünceleri ile kendilerinininkini karşılaştırırlar. Bunun için kısa röportajlar yaparlar. |
| Kaynaklar | Siyasi temsi şeması, kalem, kâğıt. |
| Yöntemler | Bireysel çalışma, ikili çalışma, genel tartışma. |

Dersin tanımı

Öğrencilere bir siyasi temsil şeması (El notu) verilir. Öğretmen devlet içindeki delegasyon kavramını tanıtarak, sınıflarda sınıf başkanı olduğu gibi devletlerde de devlet başkanları olduğunu ve kendilerine verilen bazı yetkilere sahip olduklarını açıklar.

Öğretmen şema hakkında kısa bir bilgi vererek, temsil sistemini açıklar. Temsilci seçme süreci değişik devlet sistemlerine (örn; doğrudan demokrasi veya dolaylı demokrasi) göre farklılık gösterir.

Öğrenciler bireysel çalışarak El notundaki boşlukları doldurur. Daha sonra ikili gruplar oluşturarak siyasetçiler hakkında bildiklerini tartışırlar ve bu konudaki düşüncelerini paylaşırlar. Aşağıdaki sorular bu süreçte yardımcı olabilir:

- Siyasetçiler hakkında ne düşünüyorsun?
- Hangi siyasetçileri tanıyorsun?
- Siyasetçiler hangi işleri yapmalı?
- Siyasetçiler neleri yapmamalı?
- Neden birçok insan siyasetçilerin kötü olduğunu düşünüyor?

Öğrencilere röportaj yapma ve diğer insanlara siyasetçiler ve siyasetçilerin yetkinlikleri hakkında soru sorma görevi verilir. Ailelerinde, arkadaş çevrelerinde ve toplumdaki diğer insanlara sormak istedikleri soruları yazarlar. Öğretmen öğrencilere bu sorulara alacakları cevapları not etmelerini söyler. Bazı röportaj soruları şu şekilde olabilir:

- Bir siyasetçinin ne gibi yetkinlikleri olmalıdır?
- Neden siyasetçiler sıklıkla kötü kişiler olarak algılandıklarını düşünüyorsunuz?
- Bir siyasetçi ne gibi özelliklerine sahip olmalı?
- Bir siyasetçi ne gibi özelliklerine sahip olmamalı?

Öğrenciler dersten sonra röportajlarını yapar ve sonuçları bir sonraki derse getirirler.

Ders 3**Her şeyi bir kişi yaparken, diğerleri hiçbir şey yapmıyor mu?
Temsil sisteminde kim hangi rolü oynayacak?**

| | |
|--------------------------|--|
| Öğrenme hedefleri | Öğrenciler farklı pozisyonların sorumluluk ve yetkinlikleri üzerinde düşünür ve seçim süreci ile bu sürecin sonuçlarını anlarlar. |
| Öğrenci görevleri | Öğrenciler röportaj sonuçlarını sınıfta sunarlar. Farklı konumdaki insanların sorumluluk ve yetkinliklerini tanımlayıp, bir öğrenciyi sınıf başkanı olarak seçerler. |
| Kaynaklar | Kâğıt tahtası, kalem, seçim kartları, sınıf başkanı olmak isteyen kişilerin listesi, El notu kopyaları. |
| Yöntemler | Genel tartışma. |

Dersin tanımı

Öğrenciler Ders 2'deki röportaj sonuçlarını sınıfa getirirler. Bu sonuçları (her öğrencinin bir cümle söylediği) "flashlight" yöntemiyle sunarlar. Öğrencilerin ortak cevapları somut olarak görebilmeleri için öğretmen siyasetçilerin yetkinlikleri hakkında verilen cevapları tahtaya yazar.

İkinci bir aşama olarak öğretmen bir siyasi fonksiyon olarak sınıf başkanı sorusuna geri döner. Sınıf başkanı olmak isteyen tüm öğrencilerin isimleri tahtaya yazılır. Öğretmen oylama başlamadan önce sınıfın müstakbel sınıf başkanının yetkinlikleri ve fikirlerini daha iyi bilmelerinin gerekli olduğunu belirtir. Adaylardan iki dakikayı geçmeyecek kısa bir sunumla kendilerini tanıtmaları istenir. Sunumların odak noktası "Neden aday oldum?" sorusu olmalıdır.

Tüm adaylar kendilerini tanıttıktan sonra öğrencilerin de adaylara soru sormalarına fırsatı olmalıdır. Bu sorular bir kişiye sorulabileceği gibi tüm adaylara da yöneltilebilir.

Sonra öğrenciler oylama işlemine başlarlar. Öğretmen iki farklı seçim prosedürünü sınıfa açıklar: açık oylama ve gizli oylama. Öğrenciler hangi prosedürü istediklerine karar verirler.

Gizli oylamaya karar vermeleri durumunda üzerine seçmek istedikleri adayın ismini gizli bir şekilde yazabilecekleri seçim kartları kullanmaları gerekir. Daha sonra bu kartları bir sepete ya da kutuya koyarlar. İki öğrenci oyları saymak ve sonuçları tahtaya yazmakla görevlendirilmelidir.

Oyları sayan öğrenciler sınıf başkanı olarak seçilen kişi ile - sınıf başkan yardımcısı yapacak olan - ikinci gelen kişinin anlarını sınıfa duyurur.

Öğretmen öğrencilere evde yapmaları için şu ödevi verir: "Eve gittikten sonra anne babanıza en son ne zaman oy verdiklerini, o seçimin ne tür bir seçim olduğunu, nerede yapıldığını ve seçimin nasıl düzenlendiğini sorun". (Öğretmenler öğrencilerden ailelerine kime oy verdikleri gibi soruları sormalarını istememelidir). Bu görev için El notunu kullanın.

Ders 4

Güç paylaşımı

Temsil sisteminin ilkeleri nelerdir?

| | |
|--------------------------|---|
| Öğrenme hedefleri | Öğrenciler yeniden seçilme ve elenme kavramları öğrenirler. Temsil sistemini tanımlamak için gerekli kriterler üzerinde düşünürler. |
| Öğrenci görevleri | Öğrenciler sınıf başkanının çalışmalarını kontrol etmelerine olanak verecek kriterleri tartışır ve belirlerler. |
| Kaynaklar | Kâğıt tahtası, kalem. |
| Yöntemler | Genel tartışma. |

Dersin tanımı

Öğrenciler seçimler hakkında ebeveynlerinin vermiş oldukları cevapları sınıfa getirirler. Dörtlü gruplar halinde oturarak ailelerinin sorulara verdikleri cevapları birbirleriyle paylaşırlar.

Daha sonra öğretmen öğrencilere küçük bir kasabanın başkanı hakkında bir hikâyeye okur.

Bir zamanlar Boretown (Sıkıntı Kasabası) denen ve içindeki insanların oldukça mutsuz olduğu küçük bir kasaba varmış. Bunun bazı sebepleri varmış. Sıkıntı Kasabası çok ilgi çekici bir yer olmadığı gibi, yerel parka gitmekten başka yapacak hiç bir şey yokmuş. Ne ilgi çekici bir mağaza, ne bir konser, ne de spor yapacak bir yer varmış. Ana sınıfı ve okuldaki çocukların oyun oynayabilecekleri bir oyun sahaları dahi yokmuş. Sıkıntı Kasabası halkı sadece parka gider, oturur ve öylece oradaki gölete bakarlar. Çocuklar okuldan gelir, ödevlerini yapar ve sonra onlar da parka gider ve göletin etrafında oturur veya koşarlarmış. Akşam olduğunda Sıkıntı Kasabası insanların ne anlatacak bir hikâyeleri ne de paylaşacak bir anıları varmış. Sıkıntı kasabası insanları için her günün diğer günlerden bir farkı yokmuş.

Peki, durum neden böyleydi? Sıkıntı Kasabası'nun yeni tesisler kuracak parası yok muydu? Sıkıntı Kasabası'ndaki insanlar yeni bir şey yapamayacak kadar tembel miydi? Hayır, elbette ki değilmiş. Sadece her şeyi düzene sokabilecek kimse yokmuş, Sıkıntı Kasabası'nun sorumluluğunu almak isteyen ve bir şeyleri değiştirmek isteyen hiç kimse yokmuş. Diğer küçük kasabaların aksine Sıkıntı Kasabası'nun bir başı – bir belediye başkanı yokmuş.

Sıkıntı Kasabası'ndaki durum artık çekilmez bir hal aldığı için bir Pazar günü parktaki bir grup insan seçim yapmaya ve Sıkıntı Kasabası'nı yönetecek bir belediye başkanı seçmeye karar vermiş. Artık bir şeyler değişmeli ! Hem de hızlı bir şekilde!

Bu işi yapmak isteyen çok fazla kişi yokmuş. Seçim için sadece iki kişi aday olmuş. Bunlardan biri yıllarca okulda ve okul dışında bazı değişiklikler yapmak isteyen kasaba öğretmenlerinden Bay Knowles'miş. Bu değişiklikleri nasıl yapabileceği konusunda bazı fikirleri varmış, ama insanlar ona Sıkıntı Kasabası'nda neyi değiştireceğini sorduğunda o an için fikri olmadığını, neye ihtiyaçları oldukları konusunda kasaba halkına danışacağını söylüyormuş. Birçok insan hayal kırıklığına uğramış. Bay Knowles'in içinde sineması ve yemek salonu olan büyük bir alışveriş merkezi planıyla geleceğini düşünüyorlarmış. Nihayet devasa boyutlardaki macera havuzuna kavuşacaklarını düşünüyorlarmış. Bay Knowles'ten onlara bir konser salonu inşa etme sözü vereceğini bekliyorlarmış. Sıkıntı Kasabası halkı için ne kadar büyük bir hayal kırıklığı!

İkinci aday olan Bay Slimington kürsüye çıktığında Sıkıntı Kasabası halkının pek bir beklentisi yokmuş. “Bu tamamen zaman kaybı, Sıkıntı Kasabası'nda nasıl olsa hiçbir şey değişmeyecek” demiş kalabalığın arasındaki yaşlı bir adam. “Sanırım haklısın” diye onaylamış yanındaki yaşlı kadın fısıltıyla. Yakışıklı bir genç olan Bay Slimington konuşmasına başlamış. Konuşmuş...konuşmuş...

Memleketi olarak Sıkıntı Kasabası hakkında konuşmuş, gittiği okuldan, yetiştiği parktan bahsetmiştir. , Sıkıntı Kasabası'nda nelerin değişmesi gerektiğini belirtmiştir. Çocuklar için gerekli olan oyun alanları, herkesin istediği yeni yüzme havuzu, uzun zamandır beklenen konser salonu hakkında konuşmuş, hatta bir ara gençler için kurulacak bir paten alanından bile bahsetmiştir. Bay Slimington konuşmasına devam ederken Sıkıntı Kasabası halkının yüzü mutluluktan parlamış. Artık herkes gülümsemeye başlamış. “Hmmm, belki de haksızlık ettik” diye bir fısıltı duyulmuş bizim yaşlı kadının ağzından. “Evet, olabilir” diye yanıt vermiş uzun zamandır yeni bir havuzun özlemini çeken yaşlı adam da ona.

Bay Slimington kalabalığa “Peki bunları nasıl ödeyeceğiz?” diye bir soru yöneltmiş. “Sorun değil! Bence tüm birikimlerimizi bir araya toplarız ve ben tüm bu şeyleri birer birer inşa ederim. Böylece hepimiz bir şeyler elde ederiz”. Bu fikir Sıkıntı Kasabası halkına çok makul gelmiş. Bir sonraki Pazar günü seçimler yapıldığında Sıkıntı Kasabası halkından sadece iki kişi Bay Slimington'a oy vermemiş. Bay Slimington bu seçimi net bir sonuçla kazanmıştır. Bay Knowles'e oy veren iki kişi ise sadece Bay Knowles'in kendisi ve de annesiymiş. Artık Sıkıntı Kasabası'nda bir şeylerin değişme vakti gelmiştir. Artık bunu herkes biliyormuş. Nihayet kasabada ne yapılacağına dair açık fikirleri olan ve hatta bunların hepsinin nasıl ödeneceğine dair de bir fikri bulunan birisi vardır. Sıkıntı Kasabası'nda yaşayan herkesin yıllardan beri biriktirdikleri tüm paraları Bay Slimington'a verecekleri konusunda hiçbir şüphe yokmuş – Bay Slimington da insanların ona verdikleri bu paraları büyük bir zevkle kabul eder.

Seçimden sonra kasaba halkı diledikleri her şeyin gerçekleşeceği düşüncesiyle uzun bir süre sevinç içinde yaşamış. Aylar ayları kovalamış ama Sıkıntı Kasabası'nda hiçbir bina yükselmeyormuş; bina temellerini atacak keçeçilerden, yeni binaları yapacak olan işçilerden eser yokmuş.

Bir gün öğle saatlerinden sonra Sıkıntı Kasabası'na üzerinde büyük, komik şekilli mavi bir şey taşıyan bir makine gelmiş. “Yüzme havuzumuz geldi” diye bağırarak okul bahçesindeki çocuklardan biri. “Yaşasın” diye eşlik etmiş diğerleri de bu sevince. Fakat günler sonra görmüşler ki yüzme havuzu Bay Slimington'un evine gelmiş ve onun bahçesine kurulmuş. İnsanlar artık bu durumu merak etmeye başlamışlar. Bazıları da Bay Slimington'un verdiği sözler hakkında şüphe duymaya başlamış, ama bazıları da kendi havuzlarının yakında geleceğini düşünerek sessiz kalmayı tercih etmiş.

Sadece bir hafta sonra bir grup yaşlı adam büyük, pahalı bir arabanın altın sarısı, parlak gün ışığında seyrettiğini görmüş. “Ha!ha! Kraliçe'nin bizi ziyaret edeceğini bilmiyordum” diye şaka yapmış yaşlı adamlardan bir tanesi. Diğerleri de neşe içinde gülmeye başlamışlar, ta ki direksiyonun arkasında Bay Slimington'u görünceye dek. Bay Slimington parayı yeni oyun alanları yapmak yerine, kendisine yeni bir araba almak için kullanmış. Sıkıntı Kasabası halkı bu duruma çok üzülmüş.

Bir hafta sonra kasabada bir başka olay olmuş; Sıkıntı Kasabası postacısı Bay Letterman günlük posta dağıtım işinden geri dönmüş ve arkadaşlarına gün içinde meydana gelen bir olayı anlatmak istemiş. “Bugün Bay Slimington'un villasının yanından arabayla geçiyordum, fil sesine benzer garip bir ses duydum. Arabayı durdurdum ve biraz daha yakından bakmak istedim”. “Ee, ne gördün peki?” diye sormuş merak içindeki arkadaşlarından bir tanesi. “İnanılmaz olan da bu: demir çitlerden şöyle bir içeriye göz attığımda o sesi çıkartan şeyin kocaman bir fil olduğunu gördüm”. “Gerçekten mi?” diye sormuş buna inanamayan arkadaşları. “Evet, gerçekten, ama daha sonra bunun sadece bir film olduğunu anladım. Ama bugüne kadar hiç bu kadar devasa bir sinema görmemişim! Anlattığım gibi Bay Slimington kendine dünyadaki en büyük açık hava sinemasını kurmuş”. Kimse buna inanamamış. Peki, onların konser salonu ne oldu? Sıkıntı Kasabası'ndaki insanlar daha da üzülmüşler. Ama ne yapabilirlerdi ki? Sonuçta hepsi oylarını ona vermiş.

İlk seçimi yapma fikrini ortaya atan bir grup insan Bay Knowles'in yanına tavsiye için gittiklerinde eski öğretmen Bay Knowles bu “BENİ ilgilendirmez” diye cevap vermiş. “Siz oyunuzu ona verdiniz ve şimdi Sıkıntı Kasabası'nın başkanı o” diye devam etmiş Bay Knowles sözlerine”. Diğerleri ise “Ama bu haksızlık” diye memnuniyetsizliklerini dile getirmişler. “Paten alanı kurmak için ayrılan paranın geri kısmını bile kendi bahçesine en sevdiği fast-food restoranını kurmak için harcadı. Şimdi tüm gün boyunca istediği kadar hamburger ve çörek yiyebiliyor. Biz ise parkta oturup sıkılıyoruz, çocuklarımız da parkta oturup sıkılmaya devam ediyor”. “Biliyorum” dedikten sonra Bay Knowles gözlerini

kapatmış, elini çenesine koyduktan sonra ağzından bir cümle dökülmüş “Biliyorum, bir şeyler yapmak zorundayız...”

Öğrenciler kendi gruplarında aşağıdaki üç soruya odaklanarak bu hikâyenin nasıl devam edebileceği hakkında tartışılar:

- Sıkıntı Kasabası insanları daha önce ne yapabiliyorlardı?
- Şimdi ne yapabilirler? Sonuçta, hepsi ilk seçimde Bay Slimington’a oy vermişlerdi.
- Böyle bir şey gelecekte nasıl önlenabilir?

Öğrenciler cevaplarını kâğıt tahtasındaki bir kâğıt üzerine yazıp genel tartışma sırasında sınıf arkadaşlarına sunarlar.

Tüm gruplar sunumlarını yaptıktan sonra öğretmen tartışmayı sınıftaki duruma çeker ve aşağıdaki soruları sorar:

- Kararlaştırdığımız görevleri sınıf başkanının yaptığından nasıl emin olabiliriz?
- Bu durumdan emin olmamızı sağlayacak hangi mekanizmaları düşünebiliyoruz?
- Kim bunu yapabilir?
- Bir şeylerin yanlış gittiğini anlarsak ne olacak?
- Sınıf başkanının değiştirilmesine kim karar verebilir?

Öğrenciler bunu bir genel toplantıda tartışılar ve önerilerini sunarlar. Kendi önerilerini oylarlar ve ortak bir karara varırlar. Ortaya çıkan anlaşma yazılır ve sınıf başkanı ile başkan yardımcısı da dâhil olmak üzere herkes tarafından imzalanır.

ÜNİTE 7
- SORUMLULUK -
İlkokul seviyesi

Çevreci oluyorum...okulum da katılıyor!

7.1 Sorumluluk

Öğrenciler sorumluluğun temel öğelerini tartışıyor

7.2 Okul yaşamdır: ekolojiyi yaşamak mı?

Okulumuz ne kadar ekolojik?

7.3 Sorumlu olmaya nasıl başlayabilirim?

Öğrenciler okullarını daha ekolojik yapmak için ilk adımlarını atıyor

7.4 Buraya kadar nasıl geldik – planımız nedir?

Öğrenciler faaliyetleri hakkında düşünür ve nasıl devam edeceklerine karar verirler.

ÜNİTE 7: Kilit Kavram – “Sorumluluk” (ilkokul seviyesi) Öğretmenler için Genel Bilgiler: öğrencilerin değer yargıları onların insan hakları kavramı algısını nasıl etkiler?

*Welcome to my morning, welcome to my day
I'm the one responsible, I made it just this way
To make myself some pictures, see what they might bring
I think I made it perfectly, I wouldn't change a thing*

*Günüme hoş geldin, gündüziime hoş geldin
Bundan ben sorumluyum, ben yaptım
Kendime resim çizmek, ne olacağını görmek için
Hiçbir şeyi değiştirmem, hepsini en iyi şekilde ben yaptım*

Farewell Andromeda (1973), John Denver

Günümüzde çocuklar yaptıkları davranışların sorumluluğunu almayı erken yaşta öğrenmektedir. Bu birçok ailede ve toplumda çok doğal bir şeydir. Demokratik bir devlet ancak içinde yaşayan vatandaşlar devletin kendileri için ne yapabileceğini değil, kendilerinin devlet için ne yapabileceğini sordukları zaman işleyebilir. Bu bağlamda sık sık kullanılan bir alıntı John F. Kennedy'ye aittir: “Ülkenizin sizin için ne yapabileceğini değil, sizin ülkeniz için ne yapabileceğinizi sorun”.

Farklı türde ve derecede sorumluluk vardır. Sorumluluk kişisel, toplu veya ahlaki olabilir. Meclisin, hükümetin ve medyanın çeşitli sorumlulukları vardır. Eğitici ebeveynlerin ve öğretmenlerin de aynı şekilde sorumlulukları vardır. Bu sorumluluk türlerinin ya yasal bir çerçevesi vardır, ahlaki değerleri yansıtır.

Bu ünite de öğrenciler farklı sorumluluk türlerinin olduğunu ve bunların sıklıkla karıştırdıklarının farkına varırlar. Bizim için en önemli şey ise öğrencilerin yakın çevrelerinde sorumluluk almalarının topluma da bir katkı olduğunu anlamaya başlamalarıdır. Bu şekilde öğrenciler sadece topluma katkı sağlamakla kalmayıp, aynı zamanda güç ve nüfuz da kazanırlar. Ülkedeki siyasi koşullara ve siyasi geleneklere (ya da okul geleneklerine veya okul yönetim kuruluna) bağlı olarak sorumluluk alınması ve dolayısıyla güç kazanılması kolay ya da çok zor olabilir. Sorumluluğun reddedilmesi günlük hayatta analiz edilmesi ve aşılması gereken bir hayal kırıklığı yaratır.

İnsanoğlu erken yaşlardan itibaren ahlaki yargıda kapasitesine sahiptir ve ne zaman sorumluluk alacağını ve ne zaman almayacağını farkına varır. Ancak ilkokul seviyesinde kendimizi sadece sosyal veya ahlaki öğrenme ile sınırlandırmamız gerekir; bilakis bunu – uluslar arası insan hakları yasal belgeleri ilkelerini temel alan - DVE/İHE çerçevesi dâhilinde yapmamız halinde konulan hedefler genişleyecektir. Sorumluluk olarak kazanılan deneyim üzerinde düşünmek yurttaşlık bilincinin gelişmesini sağlar. Ayrıca bu deneyim daha fazla sorumluluk verilmesini getirmekle kalmaz, aynı zamanda otomatik sorumluluk alınmasını sağlar.

John Denver'in şarkısından yapılan alıntıda olduğu gibi, “*Bundan ben sorumluyum, ben yaptım*”, öğrenciler de sorumluluk alma deneyimini öğrenmelidir. Kararlar vermeli ve bu kararların doğuracağı sonuçların sorumluluğunu almalıdırlar. Okulda demokrasiyi öğrenmek ve yaşamak, okulun insanı hayata hazırlayan bir yer olması yanında birlikte yaşanan ve karar alınan yer olduğu anlamına da gelir. Rollerin net bir şekilde ayrılması ve yasalar ve kuralların gerekliliği herkes için aşikârdır. Yine de dünyadaki çoğu okulda öğrencilere daha fazla alan sağlama ve daha fazla sorumluluk verme potansiyeli kullanılmamaktadır. Öğretmenler ve okul müdürleri bunu mevcut kural ve yasalara çerçevesi kolayca değiştirebilirler.

Demokratik vatandaşlık eğitiminin amacı üç alandaki yetkinliklerinin gelişimine destek olmaktır. Bu üniteye ait yetkinlik profili aşağıda verilmiştir:

| Yetkinlik alanı | | |
|---------------------------------|-----------------------------|----------------------------------|
| ... politik analiz ve yargılama | yöntemlerin kullanımı | ... politik karar verme ve eylem |
| ** | * | *** |

Araç kutusu desteđi

Bu ünite de öğrencinin araç kutusundan aşığıdaki araçlar kullanılacaktır. Öğretmen bu araçlar ile çalışabilmeleri için öğrencilerin bazılarının veya hepsinin ilave bir hazırlıđa ihtiyacı olup olmadığına karar vermelidir.

- x Kütüphane araştırması
- x İnternet araştırması
- x Röportaj ve anket
- 0 Resim yorumlama
- 0 Zihin haritaları
- 0 Poster hazırlama
- 0 Sergi açma
- x Sunum planlama ve yapma
- x Tepegöz slâytları hazırlama ve PowerPoint sunumları oluşturma
- x Gazete makalesi yazma
- 0 Performans sergileme
- x Münazara yapma

ÜNİTE 7: Sorumluluk**Çevreci oluyorum...okulum da katılıyor!****Öğrencilerin değer yargıları onların insan hakları kavramı algısını nasıl etkiler?**

| Ders adı | Öğrenme hedefleri | Öğrenci görevleri | Kaynaklar | Yöntemler |
|--|--|---|---------------------------------------|---------------------------------|
| Ders 1: Sorumluluk | Öğrenciler sorumluluğu insanlar, nesnelere ve görevler ile ilişkili bir kavram düşünürler. | Öğrenciler etraflarındaki eski gazete ve dergileri toplarlar. Sonuçları kaydetmek için bir poster oluştururlar. | El notları. | Grup çalışması. |
| Ders 2: Okul yaşamıdır: ekolojiyi yaşamak mı? | Öğrenciler okullarının sadece bir öğrenme yeri olmadığını, aynı zamanda bir yaşam yeri olduğunu farkına varırlar. Bu "yaşam alanında" (ekolojik) sorumluluk almayı planlarlar. | Çevreci davranış için çeşitli olanaklar geliştirilir ve planlanır. | El notları. | Grup sunumları, genel tartışma. |
| Ders 3: Sorumlu olmaya nasıl başlayabiliriz? | Öğrenciler bireysel adımların somut uygulamasını planlarlar. Gerçekçi zaman yönetimi ve grup içinde uzlaşma yeteneği ve de genel esneklik gibi boyutlar öğrencinin hedefi olmalıdır. | Öğrenciler planladıkları faaliyetleri uygulamaları için verilen zamanı kullanır. | Eylem planına bağlı bireysel çalışma. | Pratik uygulama. |
| Ders 4: Buraya kadar nasıl geldik – planımız nedir? | Bu ünitenin sonunda öğrenciler, diğer konularda sorumluluk almanın ne anlama geldiğini anlamak amacıyla o perspektiften bakmaya çalışırlar. Bu demokratik katılımı daha derinden anlamak yönünde ileri bir aşamadır. | Öğrenciler küçük gruplarla çalışıp edindikleri deneyimleri diğer durumlara da aktarırlar. | El notları. | Genel tartışma, grup çalışması. |

Ders 1

Sorumluluk

Öğrenciler sorumluluğun temellerini tartışıyor

| | |
|--------------------------|---|
| Öğrenme hedefleri | Öğrenciler sorumluluğu insanlar, nesnelere ve görevler ile ilişkili bir kavram düşünürler. |
| Öğrenci görevleri | Öğrenciler etraflarındaki eski gazete ve dergileri toplarlar. Sonuçları kaydetmek için bir poster oluştururlar. |
| Kaynaklar | El notları. |
| Yöntemler | Grup çalışması. |

Bilgi kutusu

Bir kavram olarak sorumluluğun kökleri, temsili yönetim ilkelerinin ve sorumlu eylemin söz konusu olduğu 18. ve 19. yy siyasi ortamlarına dayanmaktadır. 20. yy felsefesinde ise verilen önem özgür irade üzerine yoğunlaşmıştır: bir kişi eylemlerinden mi, yoksa kişiliğinden mi sorumludur? Bu tartışma daha çok birey üzerine odaklanmıştır.

Sonuç olarak çağdaş politikada yeni bir öncelik kazanan bir konu olan ortak sorumluluk kavramını anlamak günümüzde zordur. Bunun bir sebebi de, – örneğin karşılıklı hesap verme yükümlülüğüne dair sorular, bir kişinin sorumluluk alanının belirlenmesi veya bir kişinin belli bir rol için yeterli sorumluluğa sahip olup olmadığının yargılanması gibi – sorumluluk ile ilgili birçok gündelik konunun göz önünde bulundurulmasının gerekliliğidir.

Dersin tanımı

Öğrenciler daire şeklinde sandalyelerinde otururlar. Öğretmen üzerinde “... için sorumluluk alma” yazılı bir kâğıt tahtasını veya büyük bir kâğıdı dairenin ortasına koyar. Öğretmen bu kâğıdın etrafına dergilerden kestiği bazı resimler yerleştirir. Örneğin;

- evcil hayvan 1;
- evcil hayvan 2;
- evcil hayvan 3;
- insan grupları;
- tek bir kişi;
- tek bir çocuk;
- göl/nehir;
- yemek;
- mobilya;
- kalp;
- çöp.

Daha sonra öğretmen zemine rastgele kelime kartları koyar. Bu kartların üzerinde yere konulan resimlere karşılık gelen isimler bulunmaktadır.

Öğrenciler bir müddet resimlere baktıktan sonra öğretmen onlardan kelime kartları ve resimleri eşleştirmelerini ister. Bu işlemi tamamladıktan sonra öğretmen sınıftan aşağıdaki sorun hakkında düşünmelerini ister:

- Biri veya bir şey için sorumluluk almak ne demektir?
- Zorlu bir deneyim düşünün. Bu deneyimi zor olan neydi? Bunda hoşuna giden şey neydi?

Öğretmenin önce soruna bir giriş yapması ve ancak bundan sonra da birlikte çalışacak ikili öğrenci gruplarını oluşturması önemlidir. Aksi takdirde öğrencilerin dikkati sorunu çözmeye değil ikili grup oluşturma sürecine yönelecektir.

Öğrenciler sorunu ikili gruplar halinde bir müddet tartışır ve sonra düşüncelerini tüm sınıfa sunarlar. Tüm öğrencilerin görüşlerini açıklama imkânı olmayacaktır. Fakat sürekli aynı öğrencilerin sürekli tahtaya gelmemesine dikkat edilerek, öğrencilerin çoğunluğunun düşüncelerini sınıf ile paylaşmasına olanak sağlanabilir.

Kısa bir tartışmadan sonra öğrencilerden farklı meslekler hakkında ve bu meslek ya da pozisyon için sorumluluk alınmasının nasıl düzenlenebileceğini düşünmeleri istenir:

- kendi adına sorumluluk alma;
- başkaları için sorumluluk alma;
- şeyler için sorumluluk alma.

Öğretmen bir öğrenciye meslek isimlerini kâğıt veya yazı tahtasına yazma görevi verir.

Ders saatinin son on beş dakikasında öğrencilere (aynı çiftler halinde) kısa bir metin yazma görevi verilir ve bu metni ev ödevi olarak tamamlamaları istenir

Ödev:

“Listeden bir meslek seçin. Belki bu mesleği yapan birini zaten tanıyorsunuzdur. İsterseniz listede olmayan bir meslek de seçebilirsiniz. Bu meslek ve bu mesleği yapan kişilerin sorumlulukları hakkında kısa bir yazı yazın:

- Bu meslek sahibi kişilerin yapmaları gereken işleri açıklayın.
- Bu kişi kimler ya da neler için sorumluluk almak zorundadır?
- Eğer bu kişi sorumluluk almazsa ülkesi, ailesi, okulu veya içinde bulunduğu toplum açısından ne gibi sonuçlar ortaya çıkabilir?
- Bu meslek sahibi kişiler işlerini yaparken ne gibi zorluklarla karşılaşabilir?

Yazılar sınıfta asılmaya uygun bir şekilde yazılmalıdır. Yazılan metinlerin yanına ‘poster’ oluşturmak amacıyla karikatür, resim, kolaj veya fotoğraf konulabilir”.

Ders 2**Okul yaşamdır: ekolojiyi yaşamak mı?****Okullarımız ne kadar ekolojik?**

| | |
|--------------------------|--|
| Öğrenme hedefleri | Öğrenciler okullarının sadece bir öğrenme yeri olmadığını, aynı zamanda bir yaşam yeri olduğunu farkına varırlar. Bu “yaşam alanında” (ekolojik) sorumluluk almayı planlarlar. |
| Öğrenci görevleri | Çevreci davranış için çeşitli olanaklar geliştirilir ve planlanır. |
| Kaynaklar | El notları. |
| Yöntemler | Grup sunumları, genel tartışma. |

Bilgi kutusu

Ekolojiyi öğrenmek ekolojiyi yaşamaktır. Bu şekilde okullar aktif yurttaşlık mekânı haline gelirler. Aktif vatandaşlık en iyi yaparak öğrenilir – bireylere demokratik vatandaşlık ve insan hakları kavramlarını kendileri keşfetme fırsatı verilmelidir, nasıl düşünecekleri veya davranacakları söylenmemelidir.

Aktif vatandaşlık eğitimi sadece olaylarla ilgili bilginin - yani burada çevrenin nasıl korunacağı ve daha fazla zarar görmesinin nasıl engelleneceğinin – öğrenilmesi değil, aynı zamanda pratik anlamayı, becerileri ve tutumları ve karakterleri ve değerleri de kapsar.

Buradaki araç şu mesajdır: öğrencilerin demokratik vatandaşlık hakkındaki bilgileri örgün eğitim yöntemleri ile öğrenebilecekleri gibi, öğretmenleri ve okul arkadaşları tarafından getirilen örnekler ve okuldaki (ekolojik) yaşamı düzenleme yollarıyla da öğrenebilirler.

Dersin tanımı

Bu ünitenin ikinci kısmında öğretmen konunun yerel düzeye indirildiğinden emin olmalıdır. Öncelikle öğretmen önceki dersin kısa bir özetini yapmalıdır. İyi işleyen bir toplulukta sorumluluğun çok sayıda kişi arasında paylaştırılması gerektiği açıkçılığa kavuşmalıdır.

Okul kendisini içinde hem yaşanan, hem de öğrenilen bir topluluk olarak sunar. Bu nedenle okullar örneğin sosyal ve de ekolojik problemler gibi konuların çözümlenmesi gereken bir *polis*, yani şehir devlet olarak görülebilir. Her şeyden önce okul ekolojik esaslar ve süreçler için bir rol model oluşturmalı ve en önemlisi en iyi şekilde nasıl yapılacağı düşünülmesidir. Sorumluluk almanın birçok pratik boyutu vardır. Öğrencilerden okul yaşamının içinde ekolojik süreçlerin geliştirile-bileceği alanları ve kendilerinin buna hangi katkı sağlayabilecekleri konusunda düşünmeleri istenir.

Bir sonraki görev dörtlü gruplar halinde yapılır. Her gruba bir anahtar terim verilir ve gruplar aşağıdaki sorulara benzer şekilde bu kelime hakkında sorular oluştururlar (burada örnek terim “atık”lardır):

- Okulumuz ne tür atıklar üretiyor?
- Bu atıklar nereye götürülüyor?
- Bu götürme işini yapmakla görevli kişiler kimlerdir?
- Okulun ürettiği atık miktarı nasıl azaltılabilir?
- Ben veya benim sınıfım bu duruma nasıl katkı sağlayabilir?

Bu ödev için bir ders ve gelecek hafta araştırma ve ev ödevi için zaman çerçevesi olarak sayılmalıdır. Eğer öğretmen bu süreyi kısa tutmak isterse söz konusu araştırmayı kendisi yapmak ve gerekli bilgileri kendisinin edinmesi gerekir. Öğrenciler “ekolojik duvarda” sınıf arkadaşlarına sunulacak bir kontrol listesi oluştururlar.

Gruplar için olası anahtar terimler listesi:

- atık;
- atık azaltımı;
- enerji ve güç;
- su;
- ulaşım;
- sağlık;
- okul alanları;
- biyoçeşitlilik;
- dünyamızı koruma;
- genel ekolojik önlemler.

Ders 3**Sorumlu olmaya nasıl başlamalıyım?****Öğrenciler okullarını daha ekolojik yapmak için ilk adımlarını atıyor**

| | |
|--------------------------|--|
| Öğrenme hedefleri | Öğrenciler bireysel adımların somut uygulamasını planlarlar. Gerçekçi zaman yönetimi ve grup içinde uzlaşma yeteneği ve de genel esneklik gibi boyutlar öğrencinin hedefi olmalıdır. |
| Öğrenci görevleri | Öğrenciler planladıkları faaliyetleri uygulamaları için verilen zamanı kullanır. |
| Kaynaklar | Eylem planına bağlı bireysel çalışma. |
| Yöntemler | Pratik uygulama. |

Dersin tanımı

Öğrenci grupları kontrol listelerinin kısa bir sunumunu yapmalıdır. İlk kez olarak bu derste öğretmen öğrencilerin gerçekten sahip oldukları sorumluluk ve güç türleri hakkında bir konuşma başlatmalıdır:

- Neleri değiştirebiliriz?
- Nelerin değişmesi gerekir?
- Ne tür dirençlerle karşılaşılabilir?

Bu genel tartışmadan sonra bazı kararlar verilmelidir:

- Atacağımız ilk adımlar nelerdir?
- Buna ne kadar zaman ayırabileceğiz?
- Bu hedef için bir “eko-grup” oluşturacak mıyız?
- Sadece bir alana (örn; su, atık veya elektrik) mi konsantre olacağız yoksa tüm ekolojik alanlar için genel önlemler mi almak istiyoruz?

Öğrencilerin gerçekten başarabilecekleri görevleri seçmeleri önemlidir. Bu da belirlenen hedefler doğrultusunda gereken bilgilerin toplanması ve tüm okul civarında bir bilinçlenme kampanyasının başlatılmasının gerekli olduğu anlamına gelebilir.

Bir grup öğrencinin (“eko-grup”) liderliğinde kısa bir eylem planı hazırlanmalı ve görevler (bir kâğıt tahtasına veya yazı tahtası üzerinde yer alan büyük bir kâğıt parçası üzerinde) paylaşılmalıdır.

Sınıfın düzeyine bağlı olarak öğretmen karar alma sürecini yönlendirmelidir. Öğrencilerin kalmaları ve mevcut materyaller ya da kaynaklar kullanılarak gerçekleştirilemeyecek bir şeyler planlamamaları veya tasarlamamaları önemlidir. Hedeflere ulaşmada ek maddi kaynaklar gerekli olabilir veya dış kurumların danışmanlığı gerekli olabilir. Bu kararlar sınıf tarafından verilmelidir.

Verilen karara bağlı olarak ışıkların düzenli olarak kapatılması, okul bahçesindeki organik ve organik olmayan atıkların ayrıştırılması gibi küçük gelişmeler planlanmalıdır.

Bu görevler bireysel olarak ya da küçük gruplar halinde bir sonraki derse kadar tamamlanmalıdır. Deneyimler bu süreçlerin fotoğraf, çizimler gibi somut örneklerle belgelendirilmesinin öğrencileri motive edebileceğini göstermiştir.

Ders 4**Buraya kadar nasıl geldik – planımız nedir?****Öğrenciler faaliyetleri hakkında düşünür ve nasıl devam edeceklerine karar verirler**

| | |
|--------------------------|--|
| Öğrenme hedefleri | Bu ünitenin sonunda öğrenciler, diğer konularda sorumluluk almanın ne anlama geldiğini anlamak amacıyla o perspektiften bakmaya çalışırlar. Bu demokratik katılımı daha derinden anlamın yönünde ileri bir aşamasıdır. |
| Öğrenci görevleri | Öğrenciler küçük gruplarla çalışıp edindikleri deneyimi diğer durumlara da aktarırlar. |
| Kaynaklar | El notları. |
| Yöntemler | Genel tartışma, grup çalışması. |

Dersin tanımı

Bu dördüncü ders 4. ünitenin sonuçlandırılması için kullanılabilir, fakat öğretmenler bu aşamada pratik çalışmalara başlamaya da karar verebilirler. Önceden de bahsedildiği gibi, pratik çalışma öğrencilerin küçük gruplar halinde veya sınıf olarak bir arada çalışmasını içerebilir ve bir okul projesi haline gelebilir.

Ders 1 ile aynı şekilde başlamalıdır. Öğrenciler daire şeklinde oturmalı ve tüm önceki derslerde ne öğrendiklerini konuşmalıdır.

Araştırmalarının sonuçlarını sunarak başlarlar:

- Ne elde edildi?
- Neler yolunda gitmedi?
- Ne geliştirildi veya değiştirildi?
- Ekolojik projelerde sorumluluk almak ne demektir?
- “Benim hatam” olmayan bir şeyin sorumluluğunu almaya hazır mıyım?
- Kendimi nasıl biri olarak görüyorum?
- Beni hayal kırıklığına uğratan şeyler nelerdi? Beni mutlu eden şeyler nelerdi?

Öğrencilerin ne elde ettiklerini düşünmelerine yardımcı olmak için bu ünite dâhilinde geliştirilen bir genişletilen “eko-duvar”ın kullanımının faydalı olduğu deneyimler ortaya koymuştur.

Bu tartışmanın bir parçası olarak “sorumluluk almanın” başlığının iyi işleyen bir toplum için ne kadar önemli olduğunu netleşmelidir. Aşağıdaki sorular tartışmayı canlılık kazandırmada kullanılabilir:

- Ne tür topluluklar vardır?
- Kim hangi rolleri üstlenir?
- Bu bir devlette nasıl işler?
- Demokrasi ve demokrasinin nasıl işlediği hakkında neler biliyoruz?
- John F. Kennedy’nin söylediği şu sözden ne anlıyorsunuz: “Ülkenizin sizin için ne yapabileceğini değil, sizin ülkeniz için ne yapabileceğinizi sorun”?

Her ne kadar kıyaslamalar bazen sorunlu olsa da bu aşamada kullanılmaları öğrencilerin daha karmaşık düşünce süreçlerini kullanmaya teşvik etmede ilginç bir adım olabilir. Öğrencilerin herhangi kesin bir sonuca varmaları şart değildir. Öğrencilerin bu aşamada daha karmaşık düşünme proseslerini kullanmaya cesaretlendirilmeleri önemlidir ve bu süreç müteakip ünitelerde de devam edecektir.

Küçük gruplar halinde çalışan öğrencilere kendi deneyimlerini yazmaları için bir El notu verilmelidir:

| | | |
|---------------------------------------|--|------------------|
| Sorumluluk alma, sorumluluğu paylaşma | | |
| Örnek: ekoloji | | |
| Yer/durum | Bu kişinin ne gibi sorumlulukları var? | |
| Sınıf | Öğretmen | Öğrenci |
| Okul | Başöğretmen: | Öğretmen/öğrenci |
| Devlet | Devlet başkanı | Halk |
| ? | | |

Öğrenciler her bir durumda ne zaman sorumluluk alınması gerektiği konusunda düşünürler.

Belirli bir zaman diliminden sonra grup üyelerinden birisi grubun düşünme sonuçlarını sunar. Son tartışmada öğretmen sınıf içinde verilen örnekler ile tanımlanan durular arasındaki paralelliklerin açığa çıkmasını sağlamalıdır. Bunun bazı olası kısıtlamaların bulunduğunu göstermek öğretmenin görevidir.

Son olarak (herkesin bir cümle söylediği) “flashlight” aktivitesi öğrencilerin bu üniteden ne öğrendiğini gösterebilir, örneğin:

“sorumluluk alma’ konusuna dair bu ünite en önemli olduğunuzu düşündüğünüz şeyi bir cümle ile açıklayınız.”

Öğrencilere söylemek istediklerini düşünmeleri için birkaç dakika süre verilmeli ve diğerlerinin aynı veya benzer bir şeyi söylese dahi, kendi açıklamalarını yine de yapmalıdır. Öğretmen de flashlight aktivitesine katılmalıdır. Öğretmen aktif bir şekilde katıldıkları için öğrencilere teşekkür etmeli ve açıklamaları hakkında yorum yapmamalıdır.

ÜNİTE 8
- HAKLAR VE ÖZGÜRLÜK -
İlkokul seviyesi

Benim haklarım –
Senin hakların

8.1 İstekler ve ihtiyaçlar: benim için ne önemli?

Öğrenciler ne istedikleri ve temel ihtiyaçlarının ne olduğu arasındaki farkı öğrenirler

8.2 İnsan hakları: onlar ne diyor?

Öğrenciler kendi ihtiyaçlarını İnsan Hakları Evrensel Beyannamesi maddeleri ile karşılaştırırlar

8.3 Anket: etrafımızdaki insanlar ne düşünüyor ve biliyorlar

Öğrenciler insan hakları konusunda küçük bir anket uygular

8.4 İnsan hakları yaşıyor!

Anketin sonuçlarını sunma ve tartışma

ÜNİTE 8: Kilit Kavram – “Haklar ve özgürlük” (ilkokul seviyesi)

Öğretmenler için Genel Bilgiler: insan hakları: Benim, senin ve diğerleri için ne önemlidir?

İnsan hakları genel olarak doğuştan sahip olduğumuz ve insan olarak onlarsız yaşayamayacağımız haklar olarak tanımlanır.

İnsan hakları ve temel özgürlükler tam olarak gelişmemize ve insani niteliklerimizi, zekâmızı, yeteneklerimizi ve vicdanımızı kullanmamıza ve de manevi ya da diğer ihtiyaçlarımızı tatmin etmemize olanak sağlar. Bu hak ve özgürlükler insanoğlunun, her bir insanın doğuştan sahip olduğu onuruna ve değerine saygı gösterildiği ve korunduğu bir yaşama dair artan talebine dayanır.

Bu ünite insan haklarının değerleri hakkındaki bilgi ve bilinci ve de insan hakları standartlarının esas aldığı karşılıklılık ve evrensellik algısını geliştirmek isteyen ilkökul öğretmenleri için temel bilgileri sağlar. Bun sadece bir başlangıç noktası olup, ileri düzey araştırmalar ve çalışmalarla ve/veya ulusal el kitabılar ve mevcut görsel-işitsel materyaller kullanılarak desteklenmelidir. Umut ederiz ki, dünyanın birçok ve değişik kültürlerindeki tüm öğretim seviyelerinde sürekli bir adaptasyon ve geliştirme sürecinin başlatılmasında kullanılacaktır.

Birleşmiş Milletler İnsan Hakları Eğitimi On Yılı Eylem Planı (1995-2004) insan hakları eğitimini aşağıdaki hedeflere yönelik tutumların şekillendirilmesi ve bilgi ve becerilerin aktarımı suretiyle evrensel bir insan hakları kültürü oluşturmayı amaçlayan eğitim, yaygınlaştırma ve bilgilendirme çalışmaları olarak tanımlamıştır:

- İnsan hakları ve temel özgürlüklere saygı duyulmasının güçlendirilmesi;
- İnsan kişiliğinin ve onur ve değer duygusunun tam geliştirilmesi;
- Tüm uluslar, yerli halk ile ırksal, milli, etnik, dini ve dilsel gruplar arasında anlayış, hoşgörü, cinsiyet eşitliği ve arkadaşlığın desteklenmesi;
- Tüm bireylerin özgür bir topluma katılımına olanak sağlanması;
- Birleşmiş Milletler Barışı Koruma Birliği'nin faaliyetlerinin daha da genişletilmesi. (Birleşmiş Milletler İnsan Hakları Eğitimi On Yılı Eylem Planı (1995-2004) 2. paragrafından uyarlanmıştır).

Bu süreç özellikle de öğretmenlerin kendi öğretim hedeflerini kendilerinin belirlemeleri dolayısıyla takdir derecesinde çok geniş farklılıklar gösteren yerel eğitim sistemlerine bağlıdır. Bununla birlikte öğretmen çalışılacak yeni inisiyatiflerin alınmasında daima kilit kişi rolünde olacak ve sınıfta insan hakları ilkelerinin iletilmesi ve desteklenmesinde büyük ölçüde bir sorumluluğa sahip olacaktır. Fakat sadece insan hakları hakkında öğretim yeterli değildir. Bu değerler demokratik karar alma ve eylem konularında sınıfa nüfuz etmelidir. Öğrenciler sadece insan hakları hakkında bilgi sahibi olmayı değil, aksine bu hakların içinde ve bu hakların birlikte öğrenmelidir.

İnsan Hakları Evrensel Beyanname'si'nin³ neredeyse tüm dünya çapında bir geçerliliğinin ve uygulanabilirliğinin olması öğretmenler için çok önemlidir. Uzun yıllar boyunca kabul görmüş ilkeler ile çalışan öğretmen şimdi uluslararası toplum ve hükümetler tarafından kabul görmüş bir normatif sistemi uyguladığını açık yüreklilikle söyleyebilir. Eğitim sistemleri büyük farklılıklar gösterir. İnsan haklarını öğretirken öğretmenlerin ikinci bir savunmaları vardır; öğretmenler insan haklarını sınıfta ve okul çevresinde bizzat bu haklara saygı duyulmasını sağlamak amacıyla öğretmektedirler.

Bu her herhangi bir ikiyüzlülükten kaçınmak anlamına gelir. En basit haliyle ikiyüzlülük öğretmenin öğrettiği konu ile öğretmenin o konuyu nasıl öğrettiği arasında açık bir çelişki olan durumlardır. Örneğin: Öğretmenin “Bugün ifade özgürlüğü konusunda konuşacağız – arka sıradakiler, kapatın çenenizi!” demesi halinde öğrenciler insan hürriyetinin temel esasları olan insan hakları ve insan onuruna saygıdan çok gücü öğrenecektir. Öğrencilerin öğretmenlerini etüt etmeye çok vakit harcamalarından ve öğretmenin kişisel kanaatleri için iyi bir anlayış geliştirebildiklerinden dolayı bu

³ Birleşmiş Milletler Genel Kurulu tarafından 10 Aralık 1948 tarihinde kabul edilmiştir.

tür bir davranış öğretmenin gerçekten olumlu bir etki bırakmasını zorlaştırır. Örneğin öğrenciler öğretmenin gözüne girebilmek için öğretmenin kişisel görüşlerini düşünmeden kendilerininmiş gibi taklit edebilirler. Bu öğrencilerin kendi fikirlerini en azından başlarda ifade etmemelerinin bir nedeni olabilir. Daha da önemlisi bu tutarsızlık sınıfta, okulda ve hatta daha geniş bir toplum içinde öğrencilerin ve öğretmenlerin insan onurunu nasıl koruyacakları ya da bu fikri yayacakları konusunda önemli endişeler ortaya çıkarmaktadır. Öğretmenin ayrıca neyin, nasıl ve neden yapılacağı konusundaki karar alma sürecine diğer tarafları da dâhil etmesi gerekir; diğer tarafla kast edilen sadece öğrenciler, okul yöneticileri, eğitim uzmanları ve aileler değil, aynı zamanda – eğer uygunsa - çalıştıkları ve yaşadıkları yerlerdeki toplumun üyeleridir.

Demokratik vatandaşlık eğitiminin amacı üç alandaki yetkinliklerinin gelişimine destek olmaktır. Bu üniteye ait yetkinlik profili aşağıda verilmiştir:

| Yetkinlik alanı | | |
|---------------------------------|-----------------------------|----------------------------------|
| ... politik analiz ve yargılama | yöntemlerin kullanımı | ... politik karar verme ve eylem |
| ** | * | *** |

Araç kutusu desteği

Bu ünite de öğrencinin araç kutusundan aşağıdaki araçlar kullanılacaktır. Öğretmen bu araçlar ile çalışabilmeleri için öğrencilerin bazılarının veya hepsinin ilave bir hazırlığa ihtiyacı olup olmadığına karar vermelidir.

- 0 Kütüphane araştırması
- 0 İnternet araştırması
- x Röportaj ve anket
- x Resim yorumlama
- 0 Zihin haritaları
- 0 Poster hazırlama
- 0 Sergi açma
- x Sunum planlama ve yapma
- x Tepegöz slâytları hazırlama ve PowerPoint sunumları oluşturma
- 0 Gazete makalesi yazma
- 0 Performans sergileme
- 0 Münazara yapma

ÜNİTE 8: Haklar ve Özgürlük

Benim Haklarım – Senin Haklarım?

İnsan hakları: Benim, senin ya da diğerleri için önemli olan şeyler nelerdir?

| Ders adı | Öğrenme hedefleri | Öğrenci görevleri | Kaynaklar | Yöntemler |
|--|--|--|--|-----------------------------------|
| Ders 1: İstekler ve ihtiyaçlar | Öğrenciler bireysel isteklerin – sahip olmayı ya da gerçekleşmesini istedikleri şeylerin – insanoğlunun düzgün bir yaşam sürebilme amacıyla istedikleri kadar önemli olduğunu öğrenirler. | Öğrenciler istediklerini ve ihtiyaçlarını temsil eden fotoğrafları seçerek bunlar üzerinde tartışır ve karar verirler. | İp (çamaşır ipi), mandal, dergi kupürleri (resimler), el notları. | Grup çalışması. |
| Ders 2: İnsan hakları: onlar ne diyor? | Öğrenciler kendi ihtiyaçlarından her birini İnsan Hakları Evrensel Beyannamesi maddelerinden biriyle eşleştirdikten sonra bu beyannamenin insanları ihtiyaçları ile yakından ilişkili olduğunu anlarlar. | Öğrenciler bir liste veya İnsan Hakları Evrensel Beyannamesi makalelerinin seçili maddelerini kullanarak ders 1 hakkında düşünürler. | El notu (İnsan Hakları Evrensel Beyannamesi'nin basitleştirilmiş versiyonu), Ünite 8, ders 1'e ait listeler. | Grup çalışması, araştırma. |
| Ders 3: Anket: Etrafımızdaki insanlar ne düşünüyor ve biliyor | Öğrenciler yetişkinler ile onların insan hakları hakkındaki tutum ve bilgilerini öğrenme deneyimlerini arttırmak için. Bireysel insan haklarının ne kadar farklı değerlendirilebileceğini öğrenirler. | Öğrenciler bir anket hazırlayıp sınıf içinde çalışarak pratik yaparlar. Anket ödev olarak bir sonraki hafta içinde uygulanmalıdır. | El notları, kâğıt, tükenmez ve kurşun kalemler. | Gruplar halinde anket uygulaması. |
| Ders 4: İnsan hakları yaşıyor! | Öğrenciler yaptıkları anketin sonuçlarını sunarak bireysel insan haklarının insanlar tarafından ne kadar farklı değerlendirilebileceğinin bilincine varırlar. Kendi öğrenme süreçlerini düşünerek bilgi ve beceri aktarımının gerçekleşmesini sağlarlar. | Öğrenciler anket sonuçlarını sunup tartışırlar. Öğrenme sürecinin tamamı üzerinde düşünürler. | A4 kâğıdı. | Grup tartışması, genel tartışma. |

Ders 1**İstekler ve ihtiyaçlar: benim için önemli olan şey nedir?****Öğrenciler ne istedikleri ve temel ihtiyaçlarının ne olduğu arasındaki farkı öğrenirler**

| | |
|--------------------------|---|
| Öğrenme hedefleri | Öğrenciler bireysel isteklerin – sahip olmayı ya da gerçekleşmesini istedikleri şeylerin – insanoğlunun düzgün bir yaşam sürebilme amacıyla istedikleri kadar önemli olduğunu öğrenirler. |
| Öğrenci görevleri | Öğrenciler istediklerini ve ihtiyaçlarını temsil eden fotoğrafları seçerek bunlar üzerinde tartışır ve karar verirler. |
| Kaynaklar | İp (çamaşır ipi), mandal, dergi kupürleri (resimler), el notları. |
| Yöntemler | Grup çalışması. |

Bilgi kutusu

İnsan haklarının hem etik, hem de yasal bir niteliği vardır. İnsan haklarının bir bütün olarak ayrılmayacağı düşünülse de, her bireyin kendi yaşamı için neyin önemli olduğunu kendisinin belirleyeceği aşikârdır. Ayrıca her ihtiyacın uluslararası insan hakları standartlarına göre temel ihtiyaçlar olarak değerlendirilmeyeceğinin anlaşılması - özellikle gençler için - önemlidir. İstekler ve ihtiyaçlar arasında ayırım yapılabilmesi, insanların da bazı haklara diğerlerinden daha fazla değer vermesine saygı duyulması ve aynı zamanda birbirine bağlı uluslararası insan hakları çerçevesinin kabul edilmesi uzun süreli bir öğrenme sürecidir. Her ne kadar İnsan haklarının yasal boyutları bu derste ele alınmasa da öğretmenler hükümetlerin imzalayıp kabul ettiği bağlayıcı yasal anlaşmaların İnsan Hakları Evrensel Beyanname'sinin normatif çerçevesini esas aldığına dikkate almalıdır. Avrupa'da yasal olarak bağlayıcı olan temel anlaşma İnsan Hakları ve Temel Özgürlüklerin Korunması İlişkin Sözleşme'dir (Avrupa İnsan Hakları Sözleşmesi).⁴

Dersin tanımı

Sınıf öğrencilerin dört ila altışar kişilik gruplar halinde oturabileceği şekilde düzenlenmelidir. Öğretmen ders için gerekli tüm materyalleri öğrencilerin ihtiyaç duyduklarını almaları ve ders sonunda geri bırakmaları için ayrı bir masaya yerleştirir. Sahiplik DVE/İHE sürecinde kilit bir faktördür ve hem öğrencilerin hem de öğretmenlerin sınıflarını değer verdikleri bir yaşam alanı olarak görmeleri gerekir. Dergilerden sınıf duvarına yapıştırmak için olabildiğince fazla kupür (düzinelerce, belki de yüzlerce resim) alınmalıdır.

Öğretmen öğrencileri “resim duvarı” önünde toplayarak bir tartışma başlatır:

- Resimleri toplarken ne gibi şeyler yaşadınız?
- Sizi şaşırtan herhangi bir şey var mıydı? Varsa, nedir?

Birkaç dakikalık giriş konuşmasından sonra öğretmen iki öğrenciye çamaşır ipini (yaklaşık 4 metre) ve 12 mandalı tutma görevi verir. Öğretmen üzerlerinde “İSTEKLER” ve “İHTİYAÇLAR” yazılı önceden hazırlanmış iki kartı alır. Bu kartları hattın sağ ve sol tarafına asarak, hangi resimlerin “İSTEKLER” bölümünde hangi resimlerin “İHTİYAÇLAR” bölümünde yer alacağını öğrencilere sorar. Herkes bu konu hakkında bir müddet düşündükten sonra öğretmen iki öğrenciden kendi önerilerini asmalarını ve bunları seçme nedenlerini açıklamalarını ister. Öğretmen istekler ve ihtiyaçlar arasındaki farkı öğrenciler ile bir tartışma yürüterek açıklığa kavuşturmalı, fakat bunu yaparken

⁴ ETS No. 5, 4 Kasım 1950 tarihinde imzaya açıldı ve 3 Eylül 1953 tarihinde yürürlüğe girdi.

tanımları vermek yerine öğrencilerin açıklamalarını öğrenmeli ve bunları düzenlemelidir.

Dört ila altı kişilik gruplar halindeki öğrencilere beşi “İSTEKLER” beşi “İHTİYAÇLAR” kategorisinden olmak üzere 10 adet resim seçmeleri söylenir. Her gruba bu görev yazılı şekilde verilir (ya öğretmen El notunun kopyalarını herkese verir ya da görevi tahtaya yazar).

Görev ve sunum:

- Gruplar olarak öğrenciler tüm resimlerin arasından 10 tanesini seçecektir. Bunlardan beş tanesi “İSTEKLER”, beşi de “İHTİYAÇLAR” kategorisine girmelidir (iki veya daha fazla grubun aynı resmi istemesi halinde bir çözüm bulmaya çalışın).
- Gruplar seçimlerini tartışmalı ve aşağıdaki sorulara cevap vermelidir:
 - Bu benim hayatımda neden önemli?
 - Buna sahip olmasaydım benim için ne ifade ederdi?
 - Bundan sonra hayatımda neye sahip olmak ya da neye ulaşmak istiyorum?
 - Bu bir erkek/kız olarak benim için ne ifade ediyor?
- Seçilen 10 resim önem sırasına göre düzenlenmeli ve öğrenciler neden bu sıralamayı seçtiklerini açıklamalıdır. Tüm grup üyelerine uyan bir çözüm bulmalıdırlar.
- İki grup üyesi ipi tutarken bir kişi de her bir seçimin açıklamasını yapmalıdır. Sadece ilk ve son seçimler açıklanmalıdır. Son olarak öğrenciler istekler ve ihtiyaçlar arasındaki farkı kendi cümleleriyle ifade etmelidir. Her ikisinin de bir “tanımını” bulabiliyorlar mı?

Çamaşır ipi seçilen tüm resimlerle birlikte duvarda (veya sınıfın herhangi bir yerinde) asılıdır.

Ders 2**İnsan hakları: onlar ne diyor?****Öğrenciler ihtiyaçlarını İnsan Hakları Evrensel Beyannamesi maddeleri ile karşılaştırırlar**

| | |
|--------------------------|--|
| Öğrenme hedefleri | Öğrenciler kendi ihtiyaçlarından her birini İnsan Hakları Evrensel Beyannamesi maddelerinden biriyle eşleştirdikten sonra bu beyannamenin insanları ihtiyaçları ile yakından ilişkili olduğunu anlarlar. |
| Öğrenci görevleri | Öğrenciler bir liste veya İnsan Hakları Evrensel Beyannamesi makalelerinin seçili maddelerini kullanarak ders 1 hakkında düşünürler. |
| Kaynaklar | El notu (İnsan Hakları Evrensel Beyannamesi'nin basitleştirilmiş versiyonu), Ünite 8, ders 1'e ait listeler. |
| Yöntemler | Grup çalışması, araştırma. |

Dersin tanımı

Dersin başında öğretmen ders 1'in sonuçlarını özetlemelidir. İhtiyaçlar ile insan hakları arasında bir ilişki kurmalı ve insan haklarının tarihçesi hakkında kısa bir sunum yapmalıdır (bkz. 'İnsan hakları: istekleri ve ihtiyaçları karşılaştırma listesi' adlı El notu). Öğretmenin kullanacağı bu açıklama süreci 10 dakikadan fazla olmamalıdır.

Öğrencilerden (kendi belirledikleri) ihtiyaçlarını insan hakları beyannamesinin basitleştirilmiş listesinde (El notu) gösterilen insan hakları ile eşleştirmeleri istenir. Önceki derste oluşturdukları aynı gruplarda çalışırlar ve şu soruları düşünmelidirler: bilinçsizce olsa dahi, hangi insan hakları onlar için önemlidir? Haklar ve ihtiyaçlar arasındaki bağlantıyı anlayabiliyorlar mı? Belli bir hak ile ilişkilendirebileceğiniz gerçek yaşamdan bir örnekler düşünebiliyorlar mı? El notu bu konuda yardımcı olabilir. Öğretmen İnsan Hakları Evrensel Beyannamesi'nin basitleştirilmiş versiyonu ile mi yoksa orijinali ile mi çalışacağına karar vermelidir (orijinal versiyon www.un.org/en/documents/udhr/ adresinde mevcuttur). Basitleştirilmiş versiyon kullanıldığında öğrenciler insan haklarının günlük ihtiyaçlar esas alınarak geliştirildiğini daha hızlı bir şekilde anlayabilir.

El notundan bir örnek:

| Temel haklar listesi | Belirlediğimiz "İHTİYAÇLAR" | Orijinal insan hakları beyannamesinin hangi maddesi ile ilişkilidir? |
|----------------------------------|------------------------------------|---|
| <i>Yaşama, mevcut olma hakkı</i> | | |
| <i>Çalışma hakkı</i> | | |
| <i>Mülkiyet hakkı</i> | | |
| <i>İfade özgürlüğü hakkı</i> | | |
| ... | | |

Öğrenciler önceki dersten ihtiyaç listelerini El notuna geçirmelidir. Hakların ve ihtiyaçların anlatım biçimi aynı olmayacağından bu çok ta kolay olmayacaktır. Bu tartışmaları canlandırabileceği gibi tam kesin olmayan kararları da tetikleyebilir. Bu istenen bir durumdur.

İkinci ařamada grevini tamamlayan gruplar listelerini orijinal insan hakları beyannamesi ile karřılařtırmalıdır.

Dersin sonunda bir sınıf listesi oluřturulmalıdır. Grup listeleri daha sonra herkese sunulacak daha byk bir listeye kopyalanmalıdır. Bilgisayarların mevcut olması halinde đrenciler el notlarını řablon olarak kullanarak elektronik bir liste yapabilirler. Bu grev daha kk bir đrenci grubuna ev devi olarak verilebilir. Gerekirse listeyi đretmen dzenler.

Ders 3**Anket: etrafımızdaki insanlar ne düşünüyor ve biliyor
Öğrenciler insan hakları konusunda küçük bir anket uyguluyorlar**

| | |
|--------------------------|--|
| Öğrenme hedefleri | Öğrenciler yetişkinler ile onların insan hakları hakkındaki tutum ve bilgilerini öğrenme deneyimlerini arttırmalar. Bireysel insan haklarının ne kadar farklı değerlendirilebileceğini öğrenirler. |
| Öğrenci görevleri | Öğrenciler bir anket hazırlayıp sınıf içinde çalışarak pratik yaparlar. Anket ödev olarak bir sonraki hafta içinde uygulanmalıdır. |
| Kaynaklar | El notları, kâğıt, tükenmez ve kurşun kalemler. |
| Yöntemler | Gruplar halinde anket uygulaması. |

Dersin tanımı

Sınıfın önünde artık bir insan hakları listesi vardır (bu kasıtlı olarak tam bir liste değildir). İnsan hakları kavramı hakkında bilgi sahibi olunmadan da insanların ihtiyaçlarının olduğu ve bu ihtiyaçların İnsan Hakları Evrensel Beyanname'si maddelerine çok benzer olduğunun herkes tarafından bilindiği bu listeden görülmektedir. Öğrenme sürecindeki öğrenciler, her şeyden bağımsız rastgele olarak değil, aksine, tüm insanların temel hakları bulunduğu ve bunları hiç kimsenin onlardan alamayacağı düşüncesinden gelişen insan haklarının tarihini yeniden kurgulamışlardır.

Üçüncü ve dördüncü derslerde öğrenciler kısa bir anket uygulayacaktır. Öğrenciler kendi yakın toplumlarında neyin insan haklarıyla ilişkilendirildiğini, insan haklarının nasıl değerlendirildiğini ve de insanların insan hakları konusunda ne kadar temel bilgi sahibi olduklarını öğrenmeye çalışmalıdır.

Öğrenciler yakın çevrelerinde insan haklarının nasıl mevcut olduğunu anlamayı amaçlayan kısa bir anket hazırlayıp, uygulayıp değerlendireceklerdir. Öğretmen farklı cevap kategori yazmaları için öğrencilere bir El notu verir. Bu farklı kategoriler şunlar olabilir: İnsan haklarına karşı kişisel tutumlar, insan hakları bilgisi ve ülkelerindeki mevcut durum. Öğrenciler yetişkinler (akrabalar, arkadaşlar, komşular, sokaktaki insanlar) ile röportaj yapmalı ve onlara şu soruları sormalıdır:

- İnsan haklarının tüm dünyada yerleşmiş olmasının önemli olduğunu düşünüyor musunuz? Açıklayınız.
- Dünyada en fazla hangi hakların korunması gerekir?
- Bunu yapmaktan kimler sorumludur?
- Ülkemizde en fazla hangi hakların korunması gerekir?
- Bunu yapmaktan kimler sorumludur?

Öğrenciler tutumların, düşüncelerin veya bilginin doğru ifade edilip edilmediğini yargılamamaya dikkat etmeleri gerekir. Sadece verilen cevapları not etmeleri yeterli olacaktır.

Röportaj durumları çok kolay değildir ve bu nedenle sınıfta bir röportaj provası yapmak öğrenciler için faydalı olabilir. Bir grup öğrenci röportajı yapan kişi rolünü üstlenirken, iki öğrenci de yoldan geçen insanları canlandırabilir. Arkadaşlar veya akrabalar ile yapılacak olan röportajlar da bu şekilde canlandırılabilir. Öğrencilerin ilk önce kendilerini tanıtmayı ve röportajın amacını açıklamayı unutmamaları gerekir. Röportaj provalarını izleyen diğer öğrencilerin de yapıcı geri bildirim verebilirler. Bu şekilde herkes konuyu anlamış olur.

řu sorular göz önünde bulundurulmalıdır:

- Notlar nasıl alınmalıdır?
- Röportaj grubunda iş bölümü nasıl yapılmalıdır?
- Sonuçlar bir sonraki derste nasıl sunulacak?

Öğretmen röportajların yapmaları için öğrencilere bir hafta süre verir. Röportajların küçük gruplar halinde yapılması daha iyi olacaktır.

Ders 4

İnsan hakları yaşıyor!

Anketin sonuçlarını sunma ve tartışma

| | |
|--------------------------|--|
| Öğrenme hedefleri | Öğrenciler yaptıkları anketin sonuçlarını sunarak bireysel insan haklarının insanlar tarafından ne kadar farklı değerlendirilebileceğinin bilincine varırlar. Kendi öğrenme süreçlerini düşünerek bilgi ve beceri aktarımının gerçekleşmesini sağlarlar. |
| Öğrenci görevleri | Öğrenciler anket sonuçlarını sunup tartışırlar. Öğrenme sürecinin tamamı üzerinde düşünürler. |
| Kaynaklar | A4 kâğıdı. |
| Yöntemler | Grup tartışması, genel tartışma. |

Bilgi kutusu

Tartışma (argümanların değiş tokuşu, Latince'de argüman anlamına gelen *discussio*) iki veya daha fazla kişi arasında yürütülen, bir veya birden fazla konunun ele alındığı (diğer bir deyişle tartışıldığı) ve her tarafın kendi argümanlarını ortaya koyduğu bir sözlü iletişim şeklidir. Tartışma karşılıklı saygı esasına uygun yürütülmelidir. İyi bir tartışmada üslubu konuşmacıların diğerlerinin fikirlerini kaba bir şekilde reddetmek yerine, onların fikir ve görüşlerini ifade etmelerine müsaade, hatta teşvik etmelerini ve bu fikirlerin üzerinde dikkatlice düşünmelerini gerektirir. Samimiyet, soğukkanlılık ve nezaket gibi kişisel nitelikler her iki tarafın yararına. En iyi ihtimalle bir tartışma bir soruna çözüm bulunmasını sağlar veya ilgili herkesin kabul edebileceği ortak bir nokta bulunmasıyla sonuçlanır.

Modern toplumlarda tartışmalar medeni, şiddetten uzak, bir anlaşmazlık çözme, çıkar ve hedef çatışmalarını çözüme kavuşturma yöntemidir. Bu nedenle çatışmalar bastırılmaz, fakat çözülür. Tartışma becerilerini öğrenmek ve bunları pratikte kullanmak suretiyle öğrenciler toplumda barışı sağlamanın ve korumanın temel bir unsurunu öğrenmiş olacaklardır.

Dersin tanımı

Öğrenciler insan hakları tutumları, bilgisi ve uygulaması hakkında yaptıkları anketlerin sonuçlarını sunacaktır. Tüm öğrencilerin bir derste sunum yapmaları mümkün olmayacaktır. Bunun yerine sınıf üç gruba bölünerek her gruba sunum yapma imkânı sağlanabilir.

Son tartışma bölümünün temelini oluşturacak genel tartışma oturumunda sadece genel izlenimler paylaşılabilir.

Her öğrencinin anket hakkında en şaşırdukları, memnun oldukları ve en rahatsız edici hususları bir kâğıda not etmeleri önerilir.

Bu notlar daha sonra sınıfta asılabilecek şekilde yazılmalıdır.

Ülkemizde hala birçok insan hakları ihlal edilmektedir.

Birçok kişinin soruları cevaplamak istemesine şaşırırım.

İnsan haklarının ayrıntıları neredeyse hiç kimse tarafından bilinmiyor.

Öğretmenlerin öğrencilerin insan hakları konusunda artık her şeyi bildiği sonucunu çıkarmamaları son tartışma için önemlidir. Bu insan haklarının bir ilk analizi ve yaklaşımdır. Öğrenciler insan hakları konusunda düşünmeye devam etmeleri ve eleştirel bir tutum takınmaları için motive edilmelidir. Öğretmen insan hakları konusunda daha fazla bilgi edinmeye motive olan öğrencileri Birleşmiş Milletler ve Avrupa Konseyinin veya Uluslararası Af Örgütü gibi insan hakları gruplarının çalışmalarını öğrenmeleri konusunda motive edebilir.

Anketin sonuçlarından tüm cümleler ortaya konmalı veya sınıfta duvara asılmalıdır ve öğrenciler bunları sessizce okumalıdır. Daha sonra aşağıdaki hususlarla ilgili soru ve yorumları ayrılabilen bir tartışma yürütülmelidir:

- öğrenme süreçleri;
- yeni bilgi;
- röportajlar sırasındaki deneyimler;
- Bir sınıf ya da birey olarak insan hakları konusunda çalışmaya nasıl devam edilebileceği konusundaki fikirler. Bu noktada ilgili herkesin (öğretmen, öğrenciler ve tüm okul) gelecekte bu konunun nasıl devam ettirileceğini anlaması yararlıdır. İnsan hakları konusu tüm insanların ilgileneceği bir konu olmalıdır – bu öğrenilecekler listesinden bir anda “silinebilecek” bir konu değildir.

ÜNİTE 9 - MEDYA - İlkokul seviyesi

Kullanılan medya: Yapabilsem yaparım

9.1 Sergi düzenliyoruz

Eski ve yeni medya cihazları – ne buluyoruz?

9.2 Bilgi ve becerilerin gücü!

Öğrenciler medya cihazları sunumlarını hazırlıyorlar

9.3 Sunum zamanı!

Uzman gruplar teknik medya becerilerini gösterir

9.4 Bir medya ürünü planlıyoruz

Sahip olduğumuz becerilerle şimdi ne yapacağız? Öğrenciler bir konu ve plan üzerinde anlaşılıyorlar

ÜNİTE 9: Kilit Kavram – “Medya cihazları” (ilkokul seviyesi) Öğretmenler için Genel Bilgiler: öğrenciler medyayı nasıl kullanacaklarını birbirlerine gösterirler

Bu öğretim el kitabının başında da gösterildiği gibi, Demokratik Vatandaşlık ve İnsan Hakları Eğitiminde üç yetkinlik ayrımı yapılır. Bu ünite, insanların sivil toplum yaşamında aktif ve pasif olarak yer almalarına olanak veren temel unsurlardan biri olan medya becerilerini ele almaktadır. Bu yaklaşımın uygun şekilde entegre edebilmek için üç yetkinlik aşağıdaki tekrar listelenmiştir:

DVE/İHE yetkinlikleri:

| Politik analiz ve muhakeme yetkinliği | Yöntem kullanma yetkinliği | Demokratik karar verme ve eylem yetkinliği |
|--|---|---|
| Bu yetkinlik siyasi olayları, sorunları ve çelişkili konuları ... analiz etme ve tartışma yetkinliğidir. | Bu yetkinlik bilgi bulma ve edinme, iletişim araç ve gereçlerini kullanma ... becerileri ve yeteneklerini kapsar. | İnsanın siyasi katılımındaki olanaklarını (ve sınırlamalarını) değerlendirme ve duruma uygun bir hareket tarzı seçebilme becerisidir. |

Tablodaki ikinci yetkinlik– “yöntem kullanımı yetkinliği” –medya yetkinliğini ana unsur olarak içermektedir. Aşağıdaki ünite de temel odak noktası mevcut medya ile çalışabilme, onların olanaklarını kullanabilme ve sınırlarını görme becerisi olacaktır. Medya eğitiminde medya becerisinin dört farklı boyutu bulunmaktadır:

Teknik medya yetkinliği:

- Medya cihazlarını doğru kullanabilme ve ilgili yaratıcı imkânlarını anlama becerisi.

Kültürel medya yetkinliği:

- Medya “kurallarını” ve tüm estetik ve toplumsal ifade biçimlerini iyi bilme. Yetenekli kullanıcılar medyanın kurallarını anlar, medya açıklamalarını algılar ve anlar ve bunları diğer amaçlar için kullanabilir.

Sosyal medya yetkinliği:

- Sunulmakta olan çeşitli iletişim şekillerini akıllıca kullanabilme becerisi. Kurulan ilişkiler, “sosyal yazılım” şekilleri de dâhil olmak üzere, sürekli daha fazla medya ile ilişkilendiriliyor.

Yansıtıcı medya yetkinliği:

- Kullanıcı medyanın işlevini ve medyaya karşı kendi davranış şeklini daima eleştirel bir şekilde analiz edebilir

Tüm medya eğitimi yelpazesi bu dört boyutu içerir. DVE/İHE perspektifi bu kavramların sadece bazı açılarına değinmekte olup, medya eğitimi yerini alamaz. Fakat ele alınan bu açılar ilgili medya eğitimi amaçlarıyla bağlantılı olarak, medya eğitiminin ana stratejileri temsil etmektedirler. Öğretmenlerin teknik medya yetkinliği ve sınıfta medya kullanımının sıklığı arasındaki doğrudan bağlantı bu ünitenin neden yararlı olduğunu bir kez daha göstermektedir. Birçok öğretmen farklı medya türlerini tam olarak nasıl kullanacaklarını ve bunlarla nasıl çalışacaklarını ya da bu araçların sunduğu imkânları nasıl anlayacaklarını konusunda bilgilerinin olmadığını açıkça ifade etmektedirler. Fakat bir şey açıktır: öğretmenler çeşitli medya tiplerini kullanmada kendilerini ne kadar güvende hissedersen, öğretirken bu araçları o derece sık kullanırlar.

Hem öğretmenlerin, hem de öğrencilerin pratik medya yetkinliğine bu üniteye yer verilmektedir. Sadece bu konular tamamlandıktan sonra ünite medya kullanımı ve üzerinde çalışmak için spesifik konu seçimine odaklanacaktır.

Demokratik vatandaşlık eğitiminin amacı üç alandaki yetkinliklerinin gelişimine destek olmaktır. Bu üniteye ait yetkinlik profili aşağıda verilmiştir:

| Yetkinlik alanı | | |
|---------------------------------|-----------------------------|----------------------------------|
| ... politik analiz ve yargılama | yöntemlerin kullanımı | ... politik karar verme ve eylem |
| ** | * | *** |

Araç kutusu desteği

Bu üniteye öğrencinin araç kutusundan aşağıdaki araçlar kullanılacaktır. Öğretmen bu araçlar ile çalışabilmeleri için öğrencilerin bazılarının veya hepsinin ilave bir hazırlığa ihtiyacı olup olmadığına karar vermelidir.

- x Kütüphane araştırması
- x İnternet araştırması
- 0 Röportaj ve anket
- 0 Resim yorumlama
- x Zihin haritaları
- x Poster hazırlama
- x Sergi açma
- x Sunum planlama ve yapma
- 0 Tepegöz slâytları hazırlama ve PowerPoint sunumları oluşturma
- 0 Gazete makalesi yazma
- 0 Performans sergileme
- 0 Münazara yapma

ÜNİTE 9: Medya cihazları**Kullanılan medya: Yapabilsem yaparım!****Öğrenciler medyayı nasıl kullanacaklarını birbirlerine gösterirler**

| Ders adı | Öğrenme hedefleri | Öğrenci görevleri | Kaynaklar | Yöntemler |
|--|---|--|--|--|
| Ders 1: Sergi düzenliyoruz | Öğrenciler medya cihazlarının detaylarını anlamının ve bunun için zaman harcamanın önemini kavrarlar. Kendine ait ve okulun medya cihazlarına dair bir sergi düzenlerler. | İyi bilmedikleri bir cihazı kullanarak öğrenciler cihazı ve işlevlerini tarif etmeye çalışırlar. Farklı medya cihazlarını bir araya getirerek, bunları açıkladıktan sonra bir sınıf sergisi düzenlerler. | Bir medya cihazı (kamera vb. gibi), el notu. | Konuşmalar, grup çalışması, ev ödevi. |
| Ders 2: Bilgi ve becerilerin gücü | Öğrenciler kullanabildikleri medya cihazları çeşitliliğini veya sınırlı sayısının farkına varırlar. Kendilerine öğretmen tarafından medya ve medya kullanımı konusunda artalan bilgileri verilir. | Sınıfta bir medya sergisi düzenleme ve belli bir medya cihazının nasıl çalıştığını anlama konusundaki bilgisini iletme. | Kişisel medya cihazları, okul medya cihazları, Öğretmenler için Ünite 9 basılı materyalleri (ders 1 ve 2), öğrenci el notları. | Öğretmenin seçeceği düzene bağlı. |
| Ders 3: Sunum zamanı! | Öğrenciler seçtikleri medya cihazı konusunda teknik uzmanlar olurlar. Hazırlanan bilgiyi nasıl sunacaklarını öğrenirler. | Seçtikleri medya cihazının uzmanı olarak öğrenciler gruplar halinde sunum yaparlar. | Medya cihazları, sunum yapmak için kişisel yöntemler. | Grup sunumları. |
| Ders 4: Bir medya ürünü planlıyoruz | Öğrencilerin edindikleri teknik medya becerisi uygulanacaktır. Öğrenciler bir konu ve ihtiyaç duydukları medya cihazını seçerler. | Demokratik ve katılımcı bir süreç kullanarak (küçük gruplarda ve genel tartışmada), sınıf üzerinde çalışacakları konu ve kullanacakları medya cihazları hakkında karar alır. | Araç kutusundaki “Zihin haritaları” aracı, El notu: belirlenen konu için medya cihazı seçme formu. | Grup çalışması, genel tartışma sırasında karar alma. |

Ders 1

Sergi düzenliyoruz

Eski ve yeni medya cihazları – ne buluyoruz?

| | |
|--------------------------|--|
| Öğrenme hedefleri | Öğrenciler medya cihazlarının detaylarını anlamının ve bunun için zaman harcamanın önemini kavrarlar. Kendine ait ve okulun medya cihazlarına dair bir sergi düzenlerler. |
| Öğrenci görevleri | İyi bilmedikleri bir cihazı kullanarak öğrenciler cihazı ve işlevlerini tarif etmeye çalışırlar. Farklı medya cihazlarını bir araya getirerek, bunları açıkladıktan sonra bir sınıf sergisi düzenlerler. |
| Kaynaklar | Bir medya cihazı (kamera vb.), el notu. |
| Yöntemler | Konuşmalar, grup çalışması, ev ödevi. |

Dersin tanımı

Öğrencilerin konuya anlamaları için öğretmen okula bir medya cihazı getirmelidir (kamera, slâyt cihazı, bilgisayar, video kamera, cep telefonu, eski bir film kamerası, teyp, tepegöz vb.). Cihazın kullanma el kitabına da ihtiyaç vardır. Fakat öğretmen bunu ilk başta kullanıma sunmamalıdır.

Dersin başında cihaz sınıfın ortasında bir masaya bırakılır. Öğrencilerden kamerayı veya başka bir cihazı iyi tanımasalar bile anlatmaları istenir. Bunu örneğin kameranın bir resmini çizip, üzerine görünen parçaları ve düğmeler belirtirler ve isimlerini yazarlar (aşağıdaki gibi) yaparlar. Öğrencilerin cihazın bilmedikleri parçalarını da çizmeleri önemlidir. Öğrenciler bu parçaların işlevinin ne olduğuna dair düşüncelerini yazmalıdır.

Öğretmen için öğrenci çiziminin görselleştirilmesi:

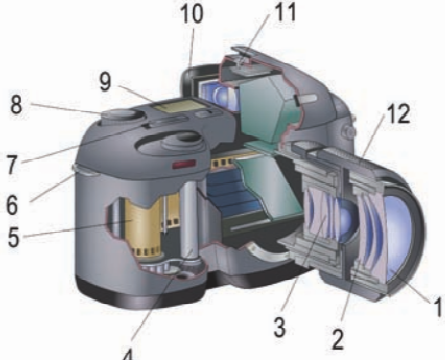
| | |
|---|---|
| Açıklamalar: | |
|  | <p>1: lens 2: objektif 3: bilinmiyor 4: kutu 5: ... 6: ...</p> |

Cihaz ne kadar karmaşık ise, görevin yerine getirilmesi o derece zor olacaktır. Öğrencilerin bunu yapmaktan çekinmemeleri önemlidir. Doğru veya yanlış yoktur. Öğrenciler bu tür bir cihazın birçok imkânı olduğunu ve bunları bilmenin yararlı olduğunu farkına varmalıdırlar

Farklı bir versiyon:

Toplu sunumlar için çizimi açıklamalarıyla birlikte tepegöz slâydına kopyalamak mümkündür.

Öğretmen cihazın kullanma el kitabını bir grup öğrenciye verir (arzu edilirse öğretmen el kitabını diğer öğrencilerin haberi olmadan dersten önce de vermiş olabilir). Cihaza bağlı olarak tüm işlevleri izah etmek ve bilmek öğrenciler açısından imkânsız olacaktır. Fakat bu aşama bunun bir başlangıç olmasından dolayı önemi önemli değildir.

Daha sonra öğretmen bu ünitenin hedeflerini ve prosedürü açıklar:

- Evden ve okuldan getirilen medya cihazları ile bir sergi düzenleme (ders 2).
- Cihazlardan birinin özelliklerini, işlevlerini ve imkânları öğrenme ve sınıf arkadaşlarına sunma (ders 3 – ayrıca cihazların sayısına bağlı olarak ek dersler).
- Cihazlar anlaşıldıktan sonra sınıf medya cihazı ile bir ürün yapmaya karar verir (film, sesli hikâye, fotoğraf sergisi, fotoğraf hikâyesi vs.) ve bir ön zaman çizelgesi oluşturur (Ders 4).

Dersin sonunda öğretmen tüm öğrenci fikirlerinin toplar ve tüm cihazları sınıfta nasıl gösterecekleri konusunda açık talimatlar verir. Öğrencilere cihazlarının tanımları için şablonlar (El notu) dağıtır.

Not: Okula ait cihazlar da serginin bir parçası olmalıdır. Okula hiçbir cihaz getirmeyen veya ekstra vakti olan öğrenciler okul cihazlarının açıklamalarını hazırlayıp, sergiye getirmelidir.

Ders 2

Bilgi ve becerilerin gücü!

Öğrenciler medyayı kullanarak sunumlarını hazırlar

| | |
|--------------------------|---|
| Öğrenme hedefleri | Öğrenciler kullanabildikleri medya cihazları çeşitliliğini veya sınırlı sayısının farkına varırlar. Kendilerine öğretmen tarafından medya ve medya kullanımını konusunda artalan bilgileri verilir. |
| Öğrenci görevleri | Sınıfta bir medya sergisi düzenleme ve belli bir medya cihazının nasıl çalıştığını anlama konusundaki bilgisini iletme. |
| Kaynaklar | Kişisel medya cihazları, okul medya cihazları, Öğretmenler için Ünite 9 basılı materyalleri (ders 1 ve 2), öğrenci el notları. |
| Yöntemler | Öğretmenin seçeceği düzene bağlı. |

Dersin tanımı

Ders 1'in sonunda öğretmen (veya bir grup öğrenci) üzerine serginin yerleştirileceği bir masa hazırlamalıdır. Eğer oda güvenli bir şekilde kilitlenebiliyorsa, öğrenciler kendi cihazlarını erkenden getirip, sergi yavaş yavaş hazırlanabilir. Öğretmen öğrenciler cihazları toplarken ya da gelen soruları cevaplarken onlara refakat etmelidir. Veliler öğrencilerin medya cihazını neden okula getirdikleri konusunda bilgilendirilmelidir.

2. Sergi tamamlandıktan ve güzel bir şekilde düzenlendikten sonra öğretmen sergiden sorumlu ve sınıf arkadaşlarına destek olacak "sergi uzmanlarını" belirler. Bu noktada öğrencilerin cihazları kullanırken dikkatli ve itinalı olmaları gerektiği aşikârdır.

3. Öğrenciler (gerekirse öğretmen yardımıyla) hangi öğrenci grubunun hangi cihazlar ile çalıştığını belirten bir liste oluşturmalıdır. Sunum süresi de listeye dâhil edilmelidir. Sınıfın büyüklüğüne ve seçilen cihazların sayısına bağlı olarak sunumlar için birden fazla ders gerekebilir (bkz. öğrenci için el notları).

Liste herkesin görebileceği şekilde asılmalıdır – böylece öz yönetimli bir öğrenmeye katkı sağlanır. Aşağıda bir liste örneği verilmiştir:

| Medya cihazları | Grup üyeleri | Sunum tarihi, saati ve sunum için gerekli zaman |
|-----------------|----------------------------|---|
| Video kaydedici | Tim, Mirca, Susanne, Mario | Çarşamba, 14 Şubat, 09:00; 20 dakika |
| Dijital kamera | Lena, Lisa, Sofie, Jan | Çarşamba, 14 Şubat, 09:20; 20 dakika |
| ... | | |

Bu derse ek olarak öğretmen sergiden sonra sunacağı kısa bir bilgi notu hazırlayabilir (yaklaşık 10 dakika). Bu iki şekilde yapılabilir (bilgili öğretmenler başka bilgi notu hazırlayabilirler):

Demokraside medya. Burada amaç öğrencilere medyanın toplumumuzdaki işlevini göstermektir. İlkokul öğrencileri için bu anlayışlarını adım adım geliştirmeye yardımcı olacak temel bir bilgi olabilir (bkz. Ünite 9, Ders 1 için Öğretmen el notları).

Televizyon Kullanımı. Alternatif olarak öğretmenler kendi öğretim konseptlerine uyması halinde “televizyon kullanımı” konulu bir bilgi notu hazırlayabilirler (bkz. 9.2 öğretmenler için el notları 9.2).

Bu bilgi notlarına değerlendirme yapılması gerekmez. Amaç sadece öğrencilerin konu hakkındaki artalan bilgilerini adım adım arttırılmasıdır. Bilgi aktarımının olduğu çoğu durumda da görüldüğü gibi öğrenciler verilen tüm ayrıntıları anlamaması mümkündür. Bu gibi karmaşık durumlarda bunun kabul edilmesi gerekir ve öğretmen öğrencilerden beklentilerin ne olduğuna karar vermelidir.

Ders 3**Sunum zamanı!****Uzman grupları medya konusundaki teknik becerilerini gösterir**

| | |
|--------------------------|--|
| Öğrenme hedefleri | Öğrenciler seçtikleri medya cihazı konusunda teknik uzmanlar olurlar. Hazırlanan bilgiyi nasıl sunacaklarını öğrenirler. |
| Öğrenci görevleri | Seçtikleri medya cihazının uzmanı olarak öğrenciler gruplar halinde sunum yaparlar. |
| Kaynaklar | Medya cihazları, sunum yapmak için kişisel yöntemler. |
| Yöntemler | Grup sunumları. |

Dersin tanımı

Bu ders (veya sunum sayısına bağlı olarak dersler) öğrenci tarafından hazırlanmalıdır. Sunumlar bu derslerin odak noktası olacaktır. Öğretmenin görevi sunumları hazırlama sırasında ekipler refakat etmek olacaktır. Öğrencilerin sunum becerilerine bağlı olarak bu görev karmaşık olabilir.

Öğrenciler tüm bilgileri sunumlarında nasıl aktaracaklarını dikkatlice düşünmelidir. Öğrenciler için sunulan araç kutusunda bu konuda yardımcı olabilecek çeşitli araçlar vardır. Örneğin;

- poster oluşturma;
- tepegöz slâydı hazırlama ve
- sunum planlama ve yapma.

Bazı gruplar sunumlarını prova etmek isteyebilir. Öğretmen bakış açısından öğrencilere kendilerine geribildirimde bulunulması da dâhil olmak üzere sunumlarını önceden öğretmene veya sınıf arkadaşlarına gösterme imkânı verilmesi, kendilerine güven duygusu verebilir ve bunun ilerideki sunumlara büyük bir etkisi olabilir. Bu DVE/İHE açısından da önemlidir, çünkü demokraside yöntem kullanımında ana yetkinliklerinden birisi insanın bilgi ve görüşlerini serbestçe ve inandırıcı bir şekilde sunabilmesidir.

Ders 4**Bir medya ürünü planlıyoruz****Sahip olduğumuz becerilerle şimdi ne yapacağız? Öğrenciler bir konu ve plan üzerinde anlaşılır**

| | |
|--------------------------|--|
| Öğrenme hedefleri | Öğrencilerin edindikleri teknik medya becerisi uygulanacaktır. Öğrenciler bir konu ve ihtiyaç duydukları medya cihazını seçerler. |
| Öğrenci görevleri | Demokratik ve katılımcı bir süreç kullanarak (küçük gruplarda ve genel tartışmada), sınıf üzerinde çalışacakları konu ve kullanacakları medya cihazları hakkında karar alır. |
| Kaynaklar | Araç kutusundaki “Zihin haritaları” aracı, El notu: belirlenen konu için medya cihazı seçme formu. |
| Yöntemler | Grup çalışması, genel tartışma sırasında karar alma. |

Dersin tanımı

Öğretmenleri ile birlikte öğrenciler (medya cihazları kullanımına dair edindikleri bilgileri kullanarak) üzerinde çalışacakları bir konu seçerler. Bu konu DVE/İHE alanlarından biri ile ilişkilendirilebilir – örneğin; öğrenciler kendi topluluklarındaki tüm oyun alanlarını ve alanlardaki eksiklikleri belgelendirmeye karar verebilirler. Bu bilgileri bundan sorumlu makamlara gönderebilir veya yerel basında yayınlamaya çalışabilirler. Ayrıca bir inşaat şantiyesinin de (hem resim, hem ses kullanılarak) uzun süreli belgelendirilmesi ve ilgi çekici bir rapor hazırlanması mümkündür. Konu seçildikten sonra öğrenciler bilgilerin dokümantasyonu için ne tür cihazların kullanılacağına karar vermelidir.

Öğretmen herkesin hoşlanacağı bir konu seçimi için bir plan sunar ve o konu medya cihazları kullanılarak belgelendirilecektir. Eğer öğretmen konuyu açık bırakmak isterse, öğrencilerin tüm fikirlerini bir liste halinde toplar. Fikirler küçük gruplar halinde toplanabilir ve gruplar daha sonra bu düşüncelerini bir genel tartışma oturumunda sunabilirler. Bir kâğıt tahtası üzerine ortak bir liste de yerleştirilebilir.

Herkesin hoşlanacağı bir konu aramak karmaşıktır, fakat uzlaşmayı öğrenmenin iyi bir yolu olabilir (öğretmen bu boyutu da değerlendirmelidir).

Sonra öğrenci grupları araç kutusundan zihin haritası aracını kullanarak bazı ön fikirler geliştirir. Bu fikirler sınıfta paylaşılacaktır. Eğer öğrenciler zihin haritası aracını ilk defa kullanıyorlarsa öğretmen gerekli adımları ayrı ayrı tartışmalı ve aşağıdakine benzer şekilde tahta üzerinde bir örnek göstermelidir:

- Kâğıdınızın ortasına konu başlığını yazın ve etrafında bir daire çizin.
- Kâğıdın yeterince büyük olduğundan emin olun.
- Bu daireden etrafa yayılan birkaç tane kalın çizgi çizin. Her bir çizginin ucuna ortadaki ana başlıkla ilgili alt başlıkları yazın.
- Bu kalın çizgilerden uzanan, alt başlığa ait kategorileri veya soruları temsil eden daha ince ilave çizgiler çizebilirsiniz.
- Bulabildiğiniz kadar çok ve farklı terimler bularak, bunları doğru kategorilere yerleştirin. Farklı puntolar, semboller veya renkler kullanabilirsiniz.

Sonra aynı gruplar (ya da genel oturumda tüm sınıf) kullanmak istedikleri medya cihazı hakkında düşünürler (bkz. el notları: medya hakkında kısa bilgiler içeren sunum kartları).

Bu önerilerin gruplar içinde hazırlanması durumunda sonuçlar toplanmalıdır.

Genel oturumda sorumluluk konusuna tekrar değinilmelidir:

- Resim ve sesleri kaydeden kişinin ne tür sorumlulukları vardır?
- Bireyin kişisel haklarının korunması ne anlama gelmektedir?
- Kime soru sormalı veya bilgi vermeliyiz?

Ünite 9 bu adımla birlikte sona erer. Seçilen konunun uygulanması, konu başlığının normalde planlandığı müfredat konusunun bir parçası olarak gerçekleştirilecektir.

Öğretmenler için Genel Bilgiler

ÜNİTE 9 – Öğretmen El Notu 1: Demokrasilerde Medya

Bir demokraside medya halkın ve doğrunun yanındadır. Gerçekler tarafsız ve kapsamlı şekilde sunulur. Görüşler ve yargılar (örneğin haber ile yorum arasında net bir ayrım yapılması suretiyle) hakkında gerçeklerin bilinmediği veya sadece varsayımlarda bulunabilen bilgiler gibi açık ve net bir şekilde belirtilirler.

Ayrıca geniş bir medya çeşitliliği vardır ve bu da ilave bilgilerin sunulmasını ve de bir medya kaynağının diğer bir medya kaynağı tarafından olası tezhibini (düzeltilmesi) getirmektedir. Bu nedenle medya kullanıcıları kendi düşüncelerini dayandıracığı bilgileri dengeli bir şekilde alabilirler.

Fakat bir diktatörlükte ise medya yönetenin (yönetenlerin) tarafındadır. Medya propaganda tekniklerini kullanarak (bilgiyi kaldırarak, değiştirerek veya duygu yükleyerek vs..) yöneten iktidarın güç temelini ve politikalarını destekler.

Fakat aksi de doğru olabilir. Bir medya analizi bir ülkede insanın bir demokraside yaşayıp yaşamadığı ortaya koyabilir. Bir demokraside düşünce ve basın özgürlüğü birincil öneme sahiptir: bu özgürlüklerin olmadığı yerlerde demokrasiden veya insan haklarının tam olarak yararlanıldığından bahsedilemez. Ayrıca geçmiş yıllarda medya insan hakları konusunda birçok “başarı hikâyesine” imza atmıştır. Basının yapmış olduğu yayınlar, televizyon röportajları veya diğer görsel mesajlar siyasi nedenlerle hapis cezasına mahkûm edilmiş kişilerin birçok kere serbest bırakılmasını sağlamıştır; ayrıca cep telefonları kullanılarak birçok kez insan birbirlerini kısa mesajlar ile gelecek bir felaket konusunda uarmıştır.

Demokrasilerde kitle iletişim araçlarında bir birleşme meydana geldiğinde herkes endişelenir. Bu genelde tüm medyanın bir olayı farklı görüşler ve değerlendirmeler bulunmasına rağmen aynı şekilde raporlaması etmesi anlamına gelir.

Protestolar ve bazı eleştirci kişilerin sayesinde insan bazen hala dengeli bilgi alabilmekte ve medyada bu tür bir birleşme arada sırada da olsa su yüzüne çıkarılabilmektedir. Vatandaşların çoğu sadece birleşik kitle iletişim araçlarını kullanabilir ve bunun etkisi hiç de küçümsenmemelidir.

Medya aynı zamanda verdiği bilgilerden de sorumlu tutulmaktadır: bir gazeteci sunduğu haberin doğru olup olmadığından emin olabilir mi? Gazetecilerin eleştirel tutumları haklı mıdır yoksa sadece “skandalı” sunan ilk gazeteci olmak adına mı ister?

Medyayı kullanmak gücün kullanımı anlamına gelir. Görüntüleri ve sesleri kaydeden, bunları yayınlayan kişi bunu büyük bir sorumluluk duygusuyla yapmalı ve kendisinin bir demokrasideki öneminin bilincinde olmalıdır.

Öğretmenler için Genel Bilgiler

ÜNİTE 9: Öğretmen El Notu 2: Televizyon Kullanımı

1. Televizyon çocukların ilgisini neden bu kadar çok çekmektedir?

Televizyon sürekli değişim, rahatlama ve macera imkânları sunar. Sadece bir düğmeye yardımıyla hiçbir fiziksel veya duygusal çaba göstermeden – gerçek ya da hayali - tüm dünya insanın parmaklarının ucundadır. Uzaktan kumanda ve sayısız kanal seçeneğine sayesinde insan heyecan verici bir olaydan diğerine zap yapabilir. Çocuklar genelde kendilerini çeşitli televizyon programlarındaki karakterler veya kişilikler ile özdeşleştirirler; televizyonu bilgi amacıyla ve yapacak daha iyi bir şeyleri olmadığı zaman kullanırlar.

2. Çocuklar televizyon karşısında günlük ne kadar zaman geçirir?

Batı Avrupa’da ortalama televizyon izleme oranı 3 ve 13 yaş arası çocuklarda 90 dakikadır. Gerçekte çocukların sadece % 60’ı televizyonu tamamen kapatmaktadır. Ayrıca televizyon çocuklar başka işlerle uğraşırken de genelde açık durumdadır. Veliler televizyon izleme konusunda bazı kurallar koymalı ve çocukların izledikleri şeylere biraz daha odaklanmalarını sağlamalıdır. Televizyonun her zaman açık durmaması ve çocukların sadece yaşlarına uygun, ilgi çekici ve önemli programları izlemeleri önerilir.

3. Aşırı süre televizyon izleyen çok çocuk var mıdır?

“Televizyon bağımlıları” denen çocuklar diğer faaliyetlere (okul, oyunlar, arkadaş toplantıları vs.) katılmaktan çok vakitlerini televizyon karşısında geçirir. Fakat bu kategoride çok az sayıda çocuk vardır. Çocuğun bir gün önceki günden daha fazla televizyon izlemesi mutlaka bir sorun ifade etmek zorunda değildir. Asıl sorun izlenme ailede veya çocukta bir şeylerin doğru gitmemesi sonucu izleme oranının tehlikeli oranlara çıkmasıyla ortaya çıkar. Bu gibi durumlarda televizyon gerçekten kaçmak için bir yöntem olarak kullanılır.

4. Farklı yaş gruplarındaki çocuklar neleri izlemeyi sever?

Küçük çocuklar genelde hem bir şeyler öğrenebilecekleri programları, hem de masal - hikâye ve macera dünyaları hakkında çizgi filmleri izlerler. Yaklaşık 6 yaşından itibaren çocuklar cinsiyet rollerine ilgi duymaya başlar. Erkekler kendilerini erkek kahramanlar ile özleştirebilecekleri aksiyon filmlerini izlerken, kızlar aile ve hayvanların önemli rollere sahip olduğu dizilerin yanı sıra çeşitli programlara ve müzik programlarına ilgi duyar. 12 yaş civarı gençlik ve aşk konulu son çıkan müzik klipleri ve diziler daha önemli bir hale gelir. Bu noktada neredeyse tüm çocuklar bunları izler, ama bir yandan da yetişkinlere yönelik programları daha fazla izlemeye başlarlar. Bu aşamada ebeveynler programların içeriğini önceden incelemeli ve çocukları için uygun olmayan programlardan sakınmalıdır.

5. Televizyonun etkileri nelerdir?

Televizyonun rahatlatıcı bir etkisi vardır, fakat aynı zamanda çocukları kıskırtabilir ve "onları sinirlendirebilir. Bunun sebebi ise özellikle çizgi film ve aksiyon filmlerinde görüntülerin çok hızlı değişmesi ve yüksek sestir. Bazı programlar gerçek dünyanın neye benzediğine ve nasıl işlediğine dair bilgiler sunmaktadır. Ayrıca televizyon çocukların duygularını etkiler ve neşe, korku veya öfke yaratacak durumlarda yetişkinler gibi tepki verirler. Dengeli karşılaştırma eksikliği de sorun yaratabilir, bu nedenle sadece tek bir tür program izlemekten kaçınılmalıdır.

6. Hangi bilgilendirici programlar özellikle çocuklar için yararlıdır?

Çoğu kanal çocuklara bilgi sağlayacak ve dünya hakkında bilgi verecek programlar sunarlar. Bazı kanallarda çocukların kolayca anlayabileceği çocuk haberleri yer alır. Ayrıca yetişkinliklere yönelik öğle ve akşam haberlerinde çocuklar için uygun olmayan görüntülerin gösterilmesinden kaçınılmaktadır. Fakat yetişkinler çocuklara anlamadıkları konularda açıklama yapmak için hazırlıklı olmalıdır.

7. Diğer medya türlerine kıyasla televizyon ne kadar önemlidir?

Küçük yaştaki çocuklar için televizyon en sık kullanılan medya cihazıdır. Zaman geçtikçe diğer medya (CD, MP3, müzik klipleri, internet televizyonu) da önem kazanmaya başlar, fakat televizyon ekranı temel bilgi ve tartışma kaynağı olarak yerini korur.

Küçük yaştaki çocukların ebeveynleri çocuklarının farklı medyaları kullanmalarını sağlamalıdır: güncel olaylar ve rahatlama amaçlı olarak televizyon; gün boyunca müzik ve bazen haber dinleme amacıyla radyo; hayal gücünün ve dil becerilerinin gelişmesi için kitaplar; bilgisayar ve internet. Böylece çocuklar bağımsız öğreniciler olabilir ve başkalarıyla iletişim kurabilirler.

8. Televizyon ne zaman faydalıdır ve ne zaman ideal bir araç değildir?

Değişik programları (haberler, sohbet programı, dizi vs.) izleyen çocuklar güncel olaylar ve gerçekler hakkında bilgi sahibi olurlar. Fakat televizyon problem çözümü için yararlı bir araç değildir. Biri başkasıyla kavga ettiğinde, yapılacak en doğru davranışın ne olduğunu bulmaya ya da bir zekâ sorusu çözmeye çalışıldığında gerçekler tek başına yardımcı olamaz. Bu nedenle televizyon hiçbir zaman okullarda veya aileler tarafından verilen eğitimin yerini tutmamalıdır

9. Yetişkinler rol model midir?

Küçük çocuklar bile medya kullanımını konusunda yetişkinleri taklit eder. Eğer yetişkinler gazete okuyorsa, çocuklar da gazete okumaya meyilli olurlar. Yetişkinler televizyon karşısında çok vakit geçiriyorsa, çocuklar da aynı davranışı gösterecektir. Bu yüzden ebeveynler çocuklarının televizyon alışkanlıkları konusunda şikâyet etmemeli ve bu konuda iyi birer örnek olmalıdır. Amaçsızca televizyon izlememeli, eleştirel izleyiciler olmalıdırlar.

10. Ebeveynler çocuklarının makul televizyon izleyicileri olmalarını teşvik etmek için ne yapabilirler?

Ebeveynler televizyonu yasaklamamalı, bunun yerine beraber televizyon izleyerek neden bazı programların iyi, bazılarının ise o kadar iyi olmadığını açıklamalıdır. Televizyon ödül veya ceza aracı olarak kullanılmamalıdır. Doğru dengeyi bulmak son derece önemlidir. Çocukların arkadaşları ile vakit geçirme, oynama, doğayı, şehirleri keşfetme ve yeni insanlarla tanışma gibi “gerçek” deneyimleri yaşayabilmeleri için yeterli vakti olmalıdır.

Öğrenci El kitabı

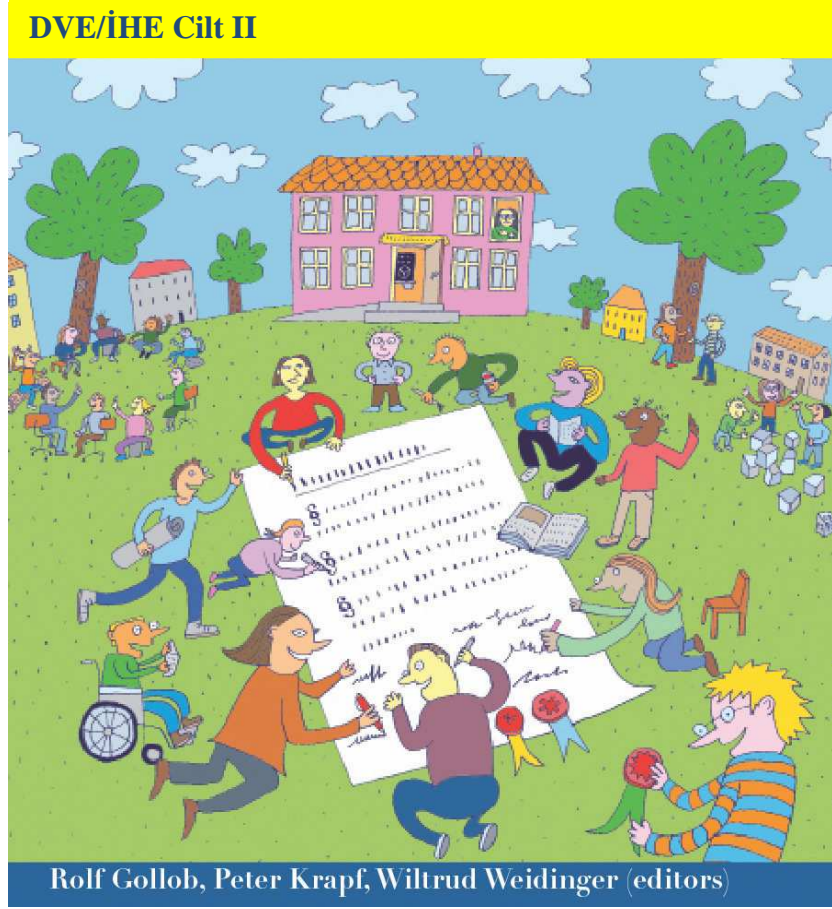

I. Öğrenci El Notları

II. Öğrenci Araç Kutusu

I. Öğrenci El Notları

Giriş

Sevgili Öğrenciler,

Bu el kitabı sizin için hazırlanmıştır. El kitabında sınıfta ve evde kullanabileceğiniz bazı el notları bulunmaktadır.

Öğretmeniniz bu el notlarının her birinin ne zaman ve nasıl kullanacağını size açıklayacaktır. Ama faydalı olacağını düşünüyorsanız buna kendiniz de bu kararları verebilirsiniz.

Bazı el notlarını kullanarak kendiniz tek başınıza çalışacaksınız. Bazılarını ise sınıf arkadaşlarınız ile birlikte yapacaksınız.

Bazen bu el notlarından bazı şeyleri kesmeniz, üzerine bir şey yazmanız ya da çizmeniz gerekecektir.

Bazı alıştırmalar kolayca yapılabilir. Fakat bazıları daha zordur ve sizi düşünmek zorunda bırakacaktır.

Daha fazla yardıma veya desteğe ihtiyacınız olursa, bu el kitabının sonundaki araç kutusunu da kullanabilirsiniz. Çalışmaları zevkle yapmanızı ve birçok iyi fikir oluşturmanızı diliyoruz!

İçindekiler

ÜNİTE 1: Toplumunda Ben

- “Sevdiğim ve Sevmediğim Şeyler” Tablosu
- Arma Şablonu
- 3 Aşamalı Tartışma

ÜNİTE 2: Evimiz Avrupa

- Avrupa Haritası
 - Avrupa Ülkeleri ve Başkentleri
 - Avrupa Ülkelerinin Bayrakları
 - Avrupa’daki Nehirler
 - Avrupa’daki Dağlar ve Yer Şekilleri
 - Ülke Portresi

ÜNİTE 3: Azınlık ve Çoğunluklar

- Not Tablosu
- İstatistik Kâğıdı
- Kelime ve Güç Kartları

ÜNİTE 4: Çatışma Çözümünde Yardımcı Kurallar

- Bizim Sorunumuz – Benim Sorunum
- Oy Kartları

ÜNİTE 5: Birlikte Yaşamın Temeli

- Okulumuzdaki Haklar, Sorumluluklar ve Kurallar
- Oy Kartları
- İyi Kural Kriterleri

ÜNİTE 6: Patron Benim! Değil Mi?

- Süper Kahraman?
- Siyasi Temsil Şeması
- Seçim Bilgileri

ÜNİTE 7: Çevreci Oluyorum...Okulum da Katılıyor!

- Ne İçin Sorumluluk?
- Kimin Ne Sorumluluğu Vardır?

ÜNİTE 8: Haklarım – Hakların

- “İSTEK” ve “İHTİYAÇLARI” Belirleme Amaçlı Görevler
- İnsan Hakları: Hak ve İhtiyaçları Karşılaştırma Listesi
- İnsan Hakları Anketi

ÜNİTE 9: Kullanılan İletişim Araçları: Yapabilsem Yaparım

- İletişim Araçları Hakkında Kısa Bilgiler Taşıyan Sunum Kartları

Ünite 1, Ders 1 için Öğrenci El Notu: “Sevdiğim ve sevmediğim şeyler tablosu”

| Sevdiğim ve yaptığım şeyler | | | | |
|-----------------------------|--|---|--|--|
| Cinsiyet: _____ | | | | |
| | Yapmayı sevdiğim ve yaptığım faaliyetler | Yapmayı sevmediğim halde yaptığım faaliyetler | Yapmayı sevmediğim ve yaptığım faaliyetler | Yapmayı istediğim ama yapmadığım faaliyetler |
| 1 | | | | |
| 2 | | | | |
| 3 | | | | |
| 4 | | | | |
| 5 | | | | |

| Diğerlerinin sevdiği ve yaptığı şeyler | | | | |
|--|--|---|--|--|
| | Yapmayı sevdiğim ve yaptığım faaliyetler | Yapmayı sevmediğim halde yaptığım faaliyetler | Yapmayı sevmediğim ve yaptığım faaliyetler | Yapmayı istediğim ama yapmadığım faaliyetler |
| 1 | | | | |
| 2 | | | | |
| 3 | | | | |
| 4 | | | | |
| 5 | | | | |

Ünite 1, ders 2 ve 3 için Öğrenci El Notu: Arma şablonu

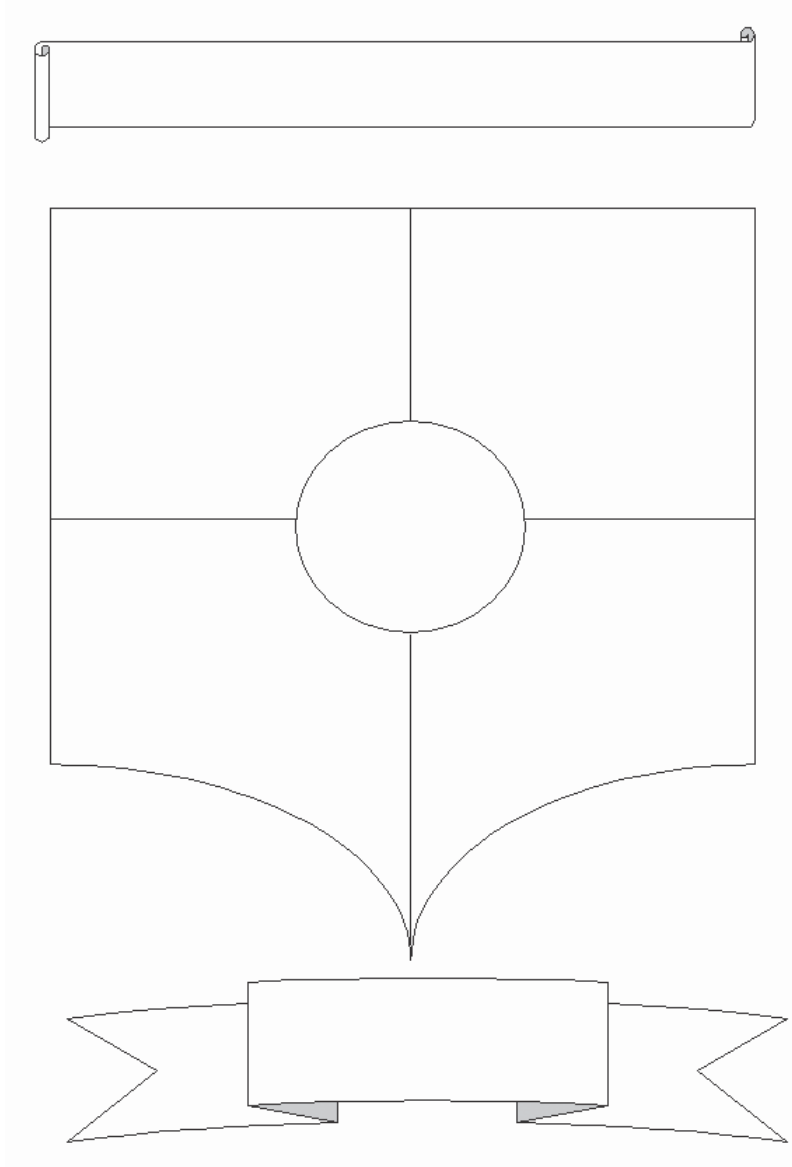

Ünite 1, ders 4 için Öğrenci El Notu: 3 aşamalı tartışma

1

.... ne yapabilirim

2

Okulda kullanabileceğimiz ...

3

Okul dışında kullanabileceğimiz ...

Ünite 2, Ders 1 için Öğrenci El Notu: Avrupa haritası (A3 boyutuna büyütün)



- Ülkeleri farklı renkler ile boyayın.
- Ülke isimlerini ve başkentleri yazın.
- Nerede yaşıyorsunuz? Haritada işaretleyin ve adını yazın.
- Denizlerin isimleri nelerdir?
- En önemli nehirleri yazın.
- Haritaya başka ne yazabilirsiniz?

Ünite 2, Ders 1 için Öğrenci El Notu: Avrupa ülkeleri ve başkentleri

Avrupa ülkeleri ve başkentlerini boş haritamızın üzerine yazın.



Ünite 2, Ders 1 için Öğrenci El Notu: Avrupa ülkelerinin bayrakları

Boş haritanız üzerinde Avrupa ülkelerinin bayraklarını ülkeler ile doğru bir şekilde eşleştirin.



En sevdiğiniz bayrak hangisi?

Ünite 2, Ders 1 için Öğrenci El Notu: Avrupa'daki nehirler

Bu nehirleri aşağıdaki haritada bularak kendi Avrupa haritanızda gösterin.

| | |
|-------------|--------------|
| Tuna | Volga |
| Rhein (Ren) | Oder |
| Po | Loire (Luar) |
| Dinyeper | Seine (Sen) |
| Rhone (Ron) | Vistula |
| Elbe | Ebro |
| Ural | Tiber |
| Shannon | Thames |
| Tagus | Don |

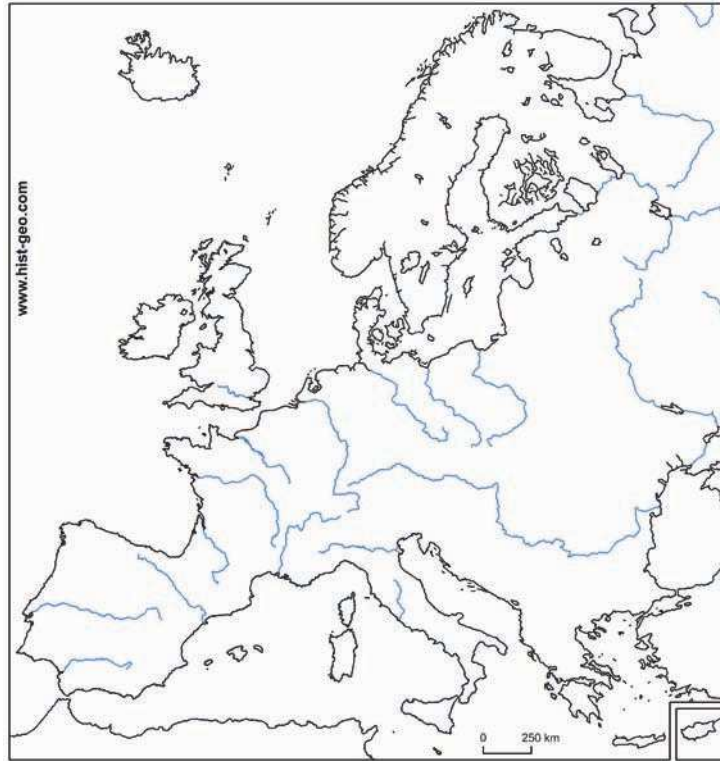

Ünite 2, Ders 1 için Öğrenci El Notu: Avrupa'daki dağlar ve yer şekilleri

Bu dağları aşağıdaki haritada bularak kendi Avrupa haritanızda gösterin.

| |
|----------------|
| Alp Dağları |
| Kjölen Dağları |
| Karpat Dağları |
| Ural Dağları |
| Pirene Dağları |
| Apenin Dağları |
| Balkan Dağları |
| Dinar Alpleri |
| Kafkas Dağları |
| Meseta Central |



Ünite 2, Ders 2 ve 3 için Öğrenci El Notu: Ülke portresi

Ülke portresi

Ülkemizin adı:

Bayrağımız buna benziyor:



Başkentimizin adı:

Bu ülkemizin şeklini temsil ediyor:

Ülkemizde yaklaşık

_____ kişi yaşamaktadır.

Konuşulan dil:

Ülkemizin meşhur yemekleri:

Büyük nehirlerin, göllerin ve dağların isimleri:

Bazı ifadelerin ülkemiz dilindeki karşılıkları:

Merhaba

Güle güle

Nasılsın ?

Benim adım

Ülkemizin meşhur varlıkları:

Ünite 3, Ders 2 için Öğrenci El notu: Not tablosu

Sayım tablosu:

| Faaliyetler | Erkekler | Kızlar |
|-------------|----------|--------|
| | | |
| | | |
| | | |
| | | |
| | | |
| | | |
| | | |
| | | |
| | | |
| | | |

Röportaj tablosu:

| |
|----------|
| 1. Soru: |
| |
| 2. Soru: |
| |
| 3. Soru: |
| |

Ünite 3, Ders 3 için Öğrenci El Notu: İstatistik Kâğıdı

| | | | | | | | | | | | | | | |
|----------|---|---|---|---|---|---|---|---|---|---|---|---|---|---|
| 100 | | | | | | | | | | | | | | |
| 98 | | | | | | | | | | | | | | |
| 96 | | | | | | | | | | | | | | |
| 94 | | | | | | | | | | | | | | |
| 92 | | | | | | | | | | | | | | |
| 90 | | | | | | | | | | | | | | |
| 88 | | | | | | | | | | | | | | |
| 86 | | | | | | | | | | | | | | |
| 84 | | | | | | | | | | | | | | |
| 82 | | | | | | | | | | | | | | |
| 80 | | | | | | | | | | | | | | |
| 78 | | | | | | | | | | | | | | |
| 76 | | | | | | | | | | | | | | |
| 74 | | | | | | | | | | | | | | |
| 72 | | | | | | | | | | | | | | |
| 70 | | | | | | | | | | | | | | |
| 68 | | | | | | | | | | | | | | |
| 66 | | | | | | | | | | | | | | |
| 64 | | | | | | | | | | | | | | |
| 62 | | | | | | | | | | | | | | |
| 60 | | | | | | | | | | | | | | |
| 58 | | | | | | | | | | | | | | |
| 56 | | | | | | | | | | | | | | |
| 54 | | | | | | | | | | | | | | |
| 52 | | | | | | | | | | | | | | |
| 50 | | | | | | | | | | | | | | |
| 48 | | | | | | | | | | | | | | |
| 46 | | | | | | | | | | | | | | |
| 44 | | | | | | | | | | | | | | |
| 42 | | | | | | | | | | | | | | |
| 40 | | | | | | | | | | | | | | |
| 38 | | | | | | | | | | | | | | |
| 36 | | | | | | | | | | | | | | |
| 34 | | | | | | | | | | | | | | |
| 32 | | | | | | | | | | | | | | |
| 30 | | | | | | | | | | | | | | |
| 28 | | | | | | | | | | | | | | |
| 26 | | | | | | | | | | | | | | |
| 24 | | | | | | | | | | | | | | |
| 22 | | | | | | | | | | | | | | |
| 20 | | | | | | | | | | | | | | |
| 18 | | | | | | | | | | | | | | |
| 16 | | | | | | | | | | | | | | |
| 14 | | | | | | | | | | | | | | |
| 12 | | | | | | | | | | | | | | |
| 10 | | | | | | | | | | | | | | |
| 8 | | | | | | | | | | | | | | |
| 6 | | | | | | | | | | | | | | |
| 4 | | | | | | | | | | | | | | |
| 2 | | | | | | | | | | | | | | |
| 0 | | | | | | | | | | | | | | |
| Faaliyet | ♀ | ♂ | ♀ | ♂ | ♀ | ♂ | ♀ | ♂ | ♀ | ♂ | ♀ | ♂ | ♀ | ♂ |

Ünite 3, Ders 4 için Öğrenci El Notu: Kelime ve güç kartları

| Kelime kartları | Güç kartları |
|--------------------------------|--|
| Punkçılar |  |
| Yaşlı insanlar |  |
| Patenciler |  |
| Siyasetçiler |  |
| Papazlar (Din adamları) |  |

Ünite 4, Ders 1 için Öğrenci El Notu: Bizim sorunumuz – benim sorunum

Ortak ve kişisel sorun veya çatışmalar

| | |
|--|--|
| <p>Ortak bir sorun/çatışma sınıftaki tüm öğrencileri etkiler. Ortak soruna/çatışmaya bir çözüm ise öğrenciler üzerinde farklı etkiler yapabilir.</p> <p>Örnek: Bazen sınıfta çok fazla gürültü oluyor.</p> | <p>Kişisel bir sorun/çatışma sınıftaki sadece bir öğrenciyi etkiler. Bu soruna/çatışmaya karşı bulunan bir çözüm sadece o öğrenciyi etkiler.</p> <p>Örnek: Bazen ders esnasında karnım acıkıyor.</p> |
|--|--|

Daha fazla örnek bulunuz:

| | |
|--|--|
| | |
| | |
| | |
| | |
| | |
| | |
| | |
| | |
| | |
| | |

Ünite 4, Ders 3 için Öğrenci El Notu: Oy kartları

| | | | | |
|---|---|---|---|---|
| 1 | 2 | 3 | 4 | 5 |
| 1 | 2 | 3 | 4 | 5 |
| 1 | 2 | 3 | 4 | 5 |
| 1 | 2 | 3 | 4 | 5 |

Ünite 5, Ders 3 için Öğrenci El Notu: Oy kartları

| Kabul | Ret | Çekimser |
|-------|-----|----------|
| + | - | |
| + | - | |
| + | - | |

Ünite 6, Ders 1 için Öğrenci El Notu: Süper Kahraman?

Süper Kahraman?

Sınıf başkanının neleri yapabileceğini ve nelerden sorumlu olduğunu yazın. Sınıf başkanı bir süper kahraman mı olmalıdır? Bu konuda düşünün.

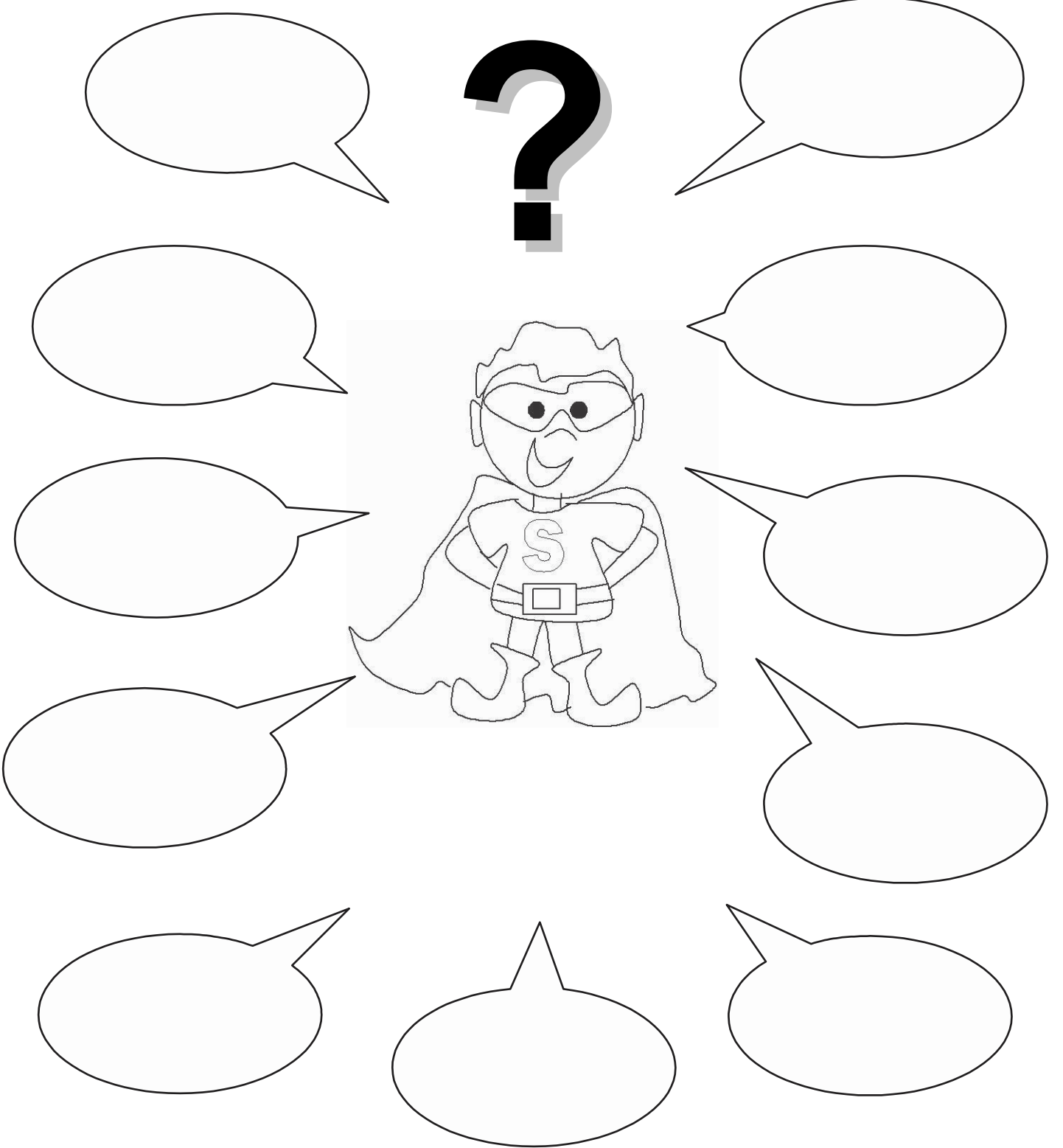

Ünite 6, Ders 2 için Öğrenci El Notu: Siyasi temsil şeması

Kelimeleri eşleştirin:

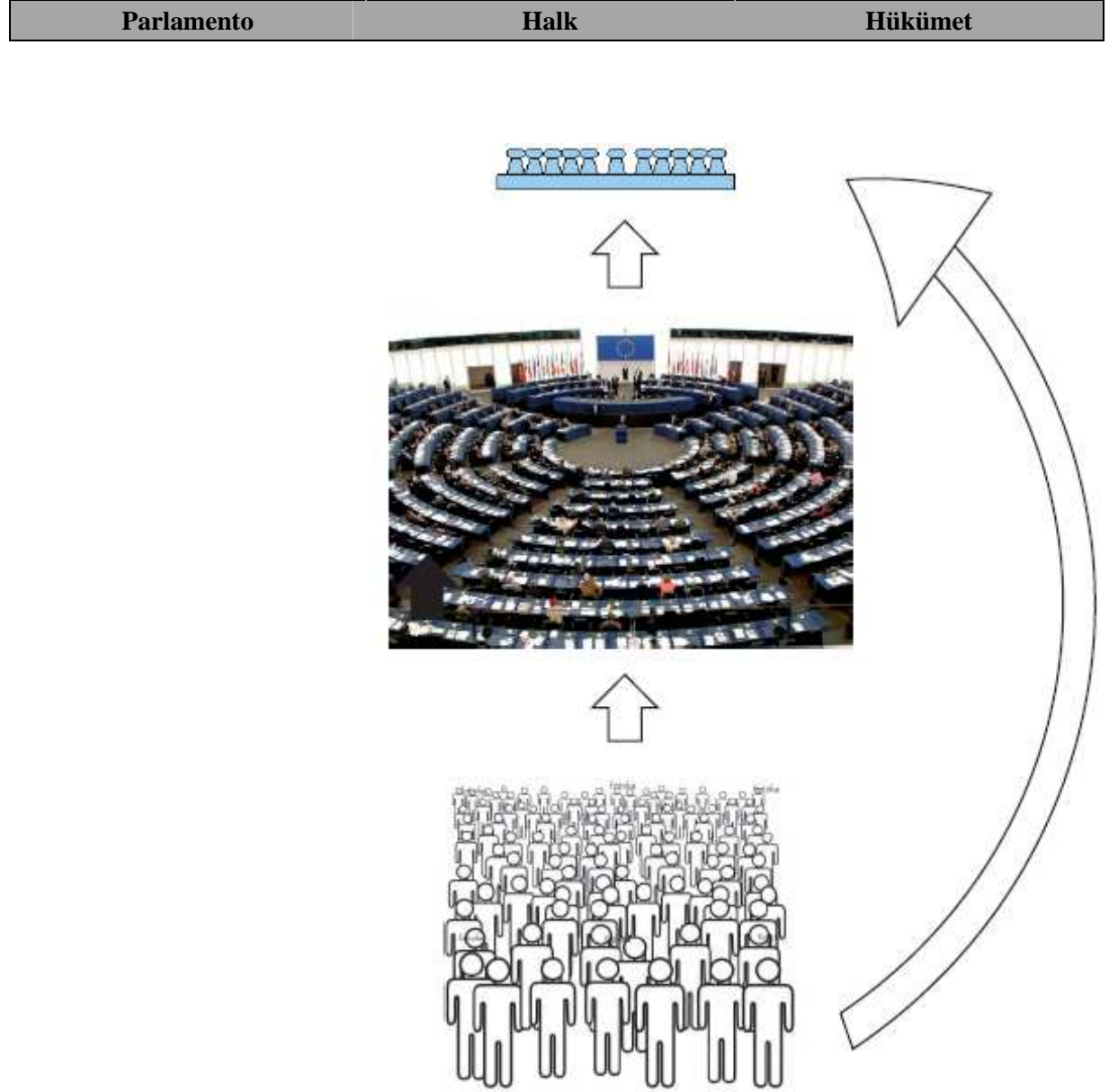

Ünite 6, Ders 3 için Öğrenci El Notu: Seçim bilgileri

Anne babanıza seçim hakkındaki aşağıda yer alan soruları sorun. Verdikleri cevapları yazın.

Bir seçimde en son ne zaman oy verdiniz?

Bu seçim ne tür bir seçimdi?

Seçim nerede yapıldı?

Seçim nasıl düzenlenmişti?

.....

Anne babanıza seçim hakkındaki aşağıda yer alan soruları sorun. Verdikleri cevapları yazın.

Bir seçimde en son ne zaman oy verdiniz?

Bu seçim ne tür bir seçimdi?

Seçim nerede yapıldı?

Seçim nasıl düzenlenmişti?

Ünite 7, Ders 1 için Öğrenci El Notu: Ne için sorumluluk?

Sorumluluğunu üstlendiğim şeyler;

| | |
|------------|----------------|
| köpeğim | kedim |
| balığım | bir çocuk |
| bir meslek | bir grup insan |
| bir aile | bir göl |
| su kaynağı | yiyecek |
| kendim | okul bahçesi |
| | |
| | |
| | |

Ünite 7, Ders 4 için Öğrenci El Notu: Kimin ne sorumluluğu vardır?

| | | |
|---------------------------------------|---|-------------------|
| Sorumluluk alma, sorumluluğu paylaşma | | |
| Örnek: ekoloji | | |
| Yer/durum: | Bu kişinin ne tür bir sorumluluğu vardır? | |
| Sınıf | Öğretmen: | Öğrenci: |
| Okul | Başöğretmen: | Öğretmen/öğrenci: |
| Devlet | Devlet başkanı: | Halk: |
| ? | | |

Ünite 8, Ders 1 için Öğrenci El Notu: “İSTEK” ve “İHTİYAÇLARI” belirleme amaçlı görevler

- Gruplar halinde tüm resimler arasından 10 resim seçin. Bunlardan beş tanesi “İSTEKLER” kategorisine, beşi de “İHTİYAÇLAR” kategorisine uymalıdır (iki veya daha fazla grubun aynı resmi istemesi halinde bir çözüm bulmaya çalışın).
- Seçimlerinizi tartışın:
 - Bu benim hayatımda neden önemli?
 - Buna sahip olmasaydım benim için ne ifade ederdi?
 - Bundan sonra hayatımda neye sahip olmak ya da neye ulaşmak istiyorum?
 - Bu bir erkek/kız olarak benim için ne ifade ediyor?
- Seçilen 10 resim önem sırasına göre sıralayın ve neden bu sıralamayı seçtiğinizi açıklayın. Tüm grup üyelerine uyan bir çözüm buldunuz mu?
- İki grup üyesi ipi tutarken bir kişi de her bir seçimin açıklamasını yapmalıdır. Sadece ilk ve son seçimlerinizi açıklayın. "İSTEKLER" ve "İHTİYAÇLAR" arasındaki farkı kendi cümlelerinizle açıklayın. Her ikisi için de bir “tanım” buldunuz mu?

Ünite 8, Ders 2 için Öğrenci El Notu: İnsan hakları: haklar ve ihtiyaçları karşılaştırma listesi

| Temel haklar listesi | Belirlediğimiz “İHTİYAÇLAR” | Orijinal insan hakları beyannamesinin hangi maddesi ile ilişkilidir? |
|--|--------------------------------|--|
| Yaşama hakkı | | |
| Çalışma hakkı | | |
| Mülkiyet hakkı | | |
| Serbest konuşma hakkı | | |
| Güvenlik hakkı | | |
| Şiddetten korunma hakkı | | |
| Yasaların korunması hakkı | | |
| Suçun işlendiğini belirten bir kanıt olmadıkça tutuklanmama hakkı | | |
| Adil yargılanma hakkı | | |
| Mahkeme tarafından suçlu bulununcaya dek tutuklanılsa bile masum olarak görülme hakkı | | |
| Ülke vatandaşı olma hakkı | | |
| Seçme hakkı | | |
| Ülkenin kişiye kötü davranması halinde sığınma hakkı | | |
| Özgür düşünme hakkı | | |
| Dinini yaşama hakkı | | |
| Olaysız bir şekilde bir hükümete veya gruba karşı protesto yapma (aleyhinde konuşma) hakkı | | |
| Temel yaşam standardına (yeme, barınma, giyinme vb.) sahip olma hakkı | | |
| Eğitim hakkı | | |
| Sağlık (tıp) hizmetlerinden faydalanma hakkı | | |
| Reşit yaşta bireylerin ırk, din ve cinsel kimlik ayrımı olmadan evlenme hakkı | | |

Ünite 8, Ders 3 için Öğrenci El Notu: İnsan hakları anketi

Röportaj yaptığımız kişi (adı, yaklaşık yaşı, cinsiyeti, mesleği, röportajın yeri ve saati)

Grup üyeleri:

Konu 1:

İnsan haklarının tüm dünyada yerleşmiş olmasının önemli olduğunu düşünüyor musunuz?
Açıklayınız.

Ülkemizde en fazla hangi hakların korunması gerekir?
Bunu yapmaktan kimler sorumludur?

Konu 2:

Dünyada en fazla hangi hakların korunması gerekir? Bunu yapmaktan kimler sorumludur?

Konu 3:

Ülkemizde en fazla hangi hakların korunması gerekir? Bunu yapmaktan kimler sorumludur?

Röportaj yapılan kişinin verdiği diğer ilgi çekici bilgiler:

**Ünite 8, Ders 3 için Öğrenci El Notu:
Medya cihazları hakkında kısa bilgiler içeren sunum kartları
(kesilecek ve ortadan katlanacak)**

Cihazın sahibinin adı:

Öğrenci(lerin) adı:

Cihazın türü:

İşlevleri:

Üretim tarihi:

Diğer bilgiler:

Cihazın sahibinin adı:

Öğrenci(lerin) adı:

Cihazın türü:

İşlevleri:

Üretim tarihi:

Diğer bilgiler:

II. Öğrenci Araç Kutusu

Giriş

Sevgili Öğrenciler,

Bu sizin araç kutunuzdur. Aşağıdaki sayfalarda size okulda ve evde yardımcı olacak bazı araçlar bulacaksınız. Peki, araç ile ifade edilmek istenen nedir? Hepinizin bildiği gibi çekiç, tornavida ve makas birer araçtır. Öğrenme sürecinde ise araç daha iyi öğrenmenize yardımcı bir yöntemdir. Bu sebeple belli bir bilgiyi nasıl araştıracağınızı, bu bilgiyi nasıl sunacağınızı ve sunumu nasıl hazırlayacağınızı bilerseniz, hayata daha iyi hazırlanmış birer birey olursunuz.

Öğretmeniniz bu araçları ne zaman ve nasıl kullanacağınızı açıklayacaktır. Ama siz gerekli olduğunu düşünüyorsanız kendiniz de bu araçları inceleyebilirsiniz.

Araçlar aşağıda veriler örnekler gibi birçok alanda size faydalı olabilir:

- bilginin nasıl araştırılacağı ve toplanacağı;
- bilginin nasıl tasnif edileceği;
- yaratıcı bir çalışmanın nasıl yapılacağı;
- çalışmanızı nasıl sunacağınız;
- diğer öğrenciler ile nasıl çalışacağınız.

Her bir araç ayrı bir sayfada verilmiştir. Tek başınıza veya bir arkadaşınız ile bunları okuyabilirsiniz.

Bazı araçları önceden biliyor olabilirsiniz. Bazı araçlar ise yeni ve size yardımcı olabilir.

Çalışmaları zevkle yapmanızı ve araç kutusundaki araçları kullanırken eğlenmenizi diliyoruz!

İçindekiler

1. Kütüphane araştırması
2. İnternet araştırması
3. Röportaj ve Anket
4. Resim yorumlama
5. Zihin haritaları
6. Poster Hazırlama
7. Sergi açma
8. Sunum planlama ve yapma
9. Tepegöz slâytları hazırlama ve PowerPoint sunumları oluşturma
10. Gazete makalesi yazma
11. Performans sergileme
12. Münazara düzenleme

1. Kütüphane araştırması

Herhangi bir konu araştırması yaparken kütüphanelerde yararlanabileceğiniz birçok bilgiyi bulabilirsiniz. Bu bilgileri kullanabilmek için içlerinden konunuz ile en ilişkili olanları seçmelisiniz. Aşağıdaki kontrol listesi ilgili bilgiyi bulmanıza (araştırma yapmanıza) yardımcı olmak üzere hazırlanmıştır.

1. Hedefim nedir?

- Ne oluşturuyorum? Nihai ürün ne olacaktır? Bir sunum mu, rapor mu yoksa bir poster mi?
- Çalışma hedefinize bağlı olarak farklı bilgi türlerini aramanız gerek. Poster yapmak için kesebileceğiniz resimler bulmanız, rapor için ise konu hakkındaki tam ve doğru bilgileri bulmalısınız.

2. Hangi bilgiye ihtiyacım var?

- Konu hakkında bildiğiniz her şeyi yazın (bir zihin haritası bu konuda size yardımcı olabilir).
- Konu hakkında bilmek istediğiniz her şeyi yazın (bu konuları zihin haritanızda da belirtin). Konunun hangi yönü hakkında bilgi sahibi olmak istediğinizi özellikle belirtin. Nihai ürünün ne olacağına bağlı olarak konunun birçok ya da sadece birkaç boyutunu tanımlamanız gerekecektir

3. Bilgileri nasıl bulacağım ve nasıl düzenleyeceğim?

- Kütüphanede bulduğunuz kitapları, dergileri, filmleri inceleyerek bunların sizin sorularınızı yanıtlayıp yanıtlamadığına karar verin. Dizin ya da içindekiler kısmını incelemek de seçim konusunda yardımcı olabilir.
- Ayrı bir kâğıda bilgiyi bulduğunuz kitabın adını ve sayfa numarasını yazın. Sayfayı ayrıca kitap ayracı ya da yapışkanlı not kâğıdı kullanarak da işaretleyebilirsiniz.
- Sayfanın fotokopisini çekirmek de genelde faydalı bir yöntemdir. Yine de kitabın adını bu fotokopi sayfası üzerine de yazmayı unutmayın.
- Dergideki fotoğraflara bakın. Bunların fotokopisini alın veya kitap ayracı ile sayfayı işaretleyin.
- Film kullanıyorsanız filmi izleyin ve ilgi çekici bir şey bulduğunuzda filmi durdurun.
- Gerekli materyalleri toplayarak bunları plastik bir dosyaya koyun
- En önemli bilgilerin altını çizin.
- Konu hakkındaki en önemli bilgileri kendi cümlelerinizi kullanarak bir kâğıda yazın.

4. Bilgileri nasıl sunmalıyım?

Örnek:

- poster oluşturma;
- sergi düzenleme;
- konuşma yapma;
- Slâyt hazırlama;
- gazete makalesi yazma;
- video gösterme.

5. Araştırmamı nasıl değerlendirmeliyim?

- Yeni bir şey öğrendin mi?
- Yeterli miktarda faydalı bilgi buldun mu?
- Araştırman sırasında hangi aşamalar iyi geçti? Neler zordu?
- Bir sonraki sefer neleri farklı yapmak istersin?

2. İnternet araştırması

İnternet üzerinde hayal edebileceğiniz her konu hakkında bilgi bulabilirsiniz. Konunuz hakkında en doğru ve en önemli bilgileri nasıl bulacağınızı düşünmelisiniz.

1. Bilgileri bulma

Size verilen ya da seçtiğiniz konu hakkındaki anahtar kelimeleri not edin. Bu konu hakkında tam olarak ne bilmek istediğinizi düşünün.

Örnekler:

- DVE/İHE;
- Avrupa Konseyi;
- Azınlıklar;
- Demokrasi.

Araştırma unsurlarını tırnak işareti kullanarak birleştirin. Örneğin; “orta çağdaki şehir pazarları”.

- Hangi kelime kombinasyonları konunuzla en çok ilişkili bilgileri bulmanıza yardımcı olur? Kriterleri not ederek bir kâğıda yazın.

2. Bilgilerinizi kontrol etme

Herkesin internete erişme ve bilgi oluşturma şansı olduğu için edindiğiniz bilgileri kullanmadan önce iki kez kontrol etmeniz önemlidir.

Aşağıdaki sorunları açıklığa kavuşturmaya çalışın:

- Bu bilgileri başka internet sayfalarında da bulabiliyor musunuz?
- Bu bilgiyi kim herkesin erişimine açmış?
- Söz konusu kişi veya kurumun bu bilgiyi herkesin erişimine açmada ne tür bir menfaati olabilir?
- Kişi veya kurum güvenilir mi?

İnternette bulduğunuz bilgiyi diğer kaynaklar ile karşılaştırın:

- Aynı bilgiyi bir kitapta, röportaj sırasında veya kendi deneyimleriniz doğrultusunda bulabiliyor musunuz?
- İnternetteki bilgi güncel, kapsamlı, kitapta, röportaj ile veya kendi gözlemleriniz sonucu bulabileceğinizden daha kapsamlı mı?
- Hangi bilgi amacınıza en fazla uyuyor?

3. Bilgileri kaydetme

Daha sonra tekrar girmek üzere veya çalışmanızda kaynak olarak kullanmak istediğiniz iyi bir internet sitesi bulduğunuzda kendi kişisel web sayfa listenizi oluşturun:

- Ayrı bir dosya açın.
- URL’yi (internet adresi) seçin.
- Aynı anda CTRL (kontrol) ve C tuşlarına basarak URL’yi kopyalayın.
- Aynı anda CTRL (kontrol) ve V tuşlarına basarak URL’yi yapıştırın.
- Dosyanızı “Weblist_konu”, yani “Weblist_demokrasi” gibi başlıklar kullanarak kaydedin.

3. Röportaj ve Anket

İnsanların konu hakkındaki bilgi ve düşüncelerini sorarak bilgi toplayabilirsiniz.

Sorabileceğiniz kişiler:

- Uzmanlar - eğer spesifik bir şey bulmak istiyorsanız;

veya

- konu hakkında özel bir uzmanlığı bulunmayan, fakat o konuya dair ne düşündüklerini öğrenmek istediğiniz insanlar.

Röportaj ve anketler en iyi küçük gruplar halinde yapılır. Bu şekilde öğrenciler soru ve cevapların oluşturulması ve kaydedilmesi konusunda birbirlerine yardımcı olabilirler.

Aşağıdaki kontrol listesi kalemlerini tek tek inceleyin:

- Her soruya kısa bir cevap yazın.
- Cevabını bulamadığınız soruları işaretleyin.
- Ucu açık soruları sınıfla tartışın.

Yapılması gerekenler:

1. Hedef

- Konumuz nedir? Ne bilmek istiyoruz?
- Nihai ürün ne olmalı?

2. Hazırlık

- Kimler ile röportaj yapılmalı? Kaç kişi ile? Yaş veya cinsiyeti önemi var mı?
- Doğru kişileri nasıl bulabiliriz
- Röportaj/anket ne zaman yapılmalı?
- Nasıl yapılmalı?
- Kimler bilgilendirilmeli veya kimlerden izin almalıyız?
- Cevaplar nasıl kaydedilmeli (teyp, not alma, anket formu)?

3. Sorular

- Hangi soruları sormalıyız?
- Kaç soru sormalıyız? Ne kadar zamanımız var?
- Anket yapmak için soruları bir araya getirin.

4. Anket/röportaj yapma

- Soruları sormaya nasıl başlamalıyız?
- Grup içinde kim hangi role sahiptir (soru sorma, cevapları not etme, teyp kaydını başlatıp durdurma)?
- Röportajı nasıl bitirmeliyiz?

5. Değerlendirme

- Eğer bir uzman ile röportaj yaptıysanız uzmanın söylediği en önemli noktaları düşünün ve not edin.

- Aynı konu hakkında birden fazla kişiye soru sorduysanız ve kaç kişinin aynı yanıtları verdiğini bilmek istiyorsanız yanıtları tasnif edin.

6. Sunum

Sunumun ne şekilde olacağına karar verin:

- sınıfta paylaşma veya
- gazete makalesi yazma veya
- poster oluşturma veya
- diğer.

4. Resim yorumlama

Metinlerde olduğu gibi resimler de birçok bilgi taşır. Aşağıdaki yöntemler resimleri anlamanız ve yorumlamanız konusunda size yardımcı olacaktır.

Resim hakkındaki bilgileri keşfedin:

- Resimdeki en önemli renkler nelerdir?
- Göze çarpan şekiller, desenler, çizgiler nerelindedir?
- Ne normalden büyük ya da küçüktür?
- Resimdeki nesne/kişi gerçekte ne büyüklüktedir?
- Resimde hangi dönem (geçmiş, şimdiki zaman), yılın veya günün hangi kısmı resmedilmiştir?
- Resmi hangi perspektiften görüyorsunuz: bir kurbağa, kuş ya da insan gözüyle mi?
- Resimde neleri tanıyabiliyorsunuz
- Bu resmin türü nedir (resim, poster, tablo, ahşap gravür, grafik, kolaj, portre, manzara resmi, karikatür vs.)?
- Resimde hangi nokta abartılmış ya da vurgulanmıştır (aydınlık/karanlık, orantılar, ön plan/arka plan, renklilik, hareket/durağanlık, jestler, yüz ifadeleri)?

Resmi inceleyin:

- Resimde özellikle dikkati çeken nedir
- Resimde neleri beğendiniz?
- Resmin özellikleri nelerdir?
- Resme baktığınızda nasıl hissediyorsunuz?
- Resmin en güzel kısmı neresi?
- Resme baktığınızda aklınıza gelen kelimeler nelerdir?

Resmi tartışın:

- Resmi kendi cümleleriniz ile tarif edin.
- Birbirinize resimde neyin anlam ifade ettiğini, neyi vurgulandığını ve önemli olduğunu söyleyin.
- Birbirinize resim hakkında sorular sorun.
- Birbirinize şunu ara, bul, göster, açıkla gibi kısa komutlar verin.
- Şu sorular tartışın: Neden bu resimler seçildi? Hangi resimler kendilerine ait yazıya uygun? Hangi resimler haklarında yazılan yazı ile çelişiyor

Resimlerle çalışma:

- Bir resim seçin ve resimde gördüğünüz sahneyi canlandırın.
- Resimde gördüğünüz kişiyi tanıttın.
- Resimleri değiştirerek bunlar hakkında yorum yapın.
- Elinizdeki resimleri tarihi resimler ile karşılaştırın.
- Resim olmasaydı yazılardaki hangi kısımların anlaşılmasının zor olacağını açıklayın.

- Yazınızı tamamlayıcı resimler ekleyin.
- Resimleri karşılaştırarak değerlendirin? Bu resimleri beğendin mi? Beğenmediysen neden?
- Resim hakkında bir tanım yazın.
- Resim çekilmeden, çizilmeden ya da boyanmadan hemen önce ne olmuş olabileceği hakkında düşünün.
- Resmin canlanması durumunda ne olabileceğini düşünün
- Resim üzerine konuşma balonları ile bazı metinler ekleyin
- Resmin sizde çağrıştırdığı koku ve sesleri tarif edin
- Benzeri nesnelere resimlerini toplayın.

Resmi yorumlama:

- Bu resme hangi başlığı verirdiniz?
- Resim nerede çekilmiş, çizilmiş ya da boyanmış?
- Fotoğrafçı ya da ressam bu resimde ne anlatmak istemiş?
- Bu resim neden çekilmiş, çizilmiş ya da boyanmış?

5. Zihin haritaları

Bir zihin haritaları düşüncelerinizi organize etmeye yardımcı olabilir. Kavramın sözlük karşılığı budur. Zihin haritaları eğer spesifik bir konu hakkında düşünmeniz gerekiyorsa, farklı durumlarda faydalı olabilir: fikirlerin toplanması, sunum hazırlama, proje planlama vs.

Zihin haritası oluşturma aşamaları

- Kâğıdınızın ortasına konu başlığını yazın ve etrafında bir daire çizin.
- Kâğıdın yeterince büyük olduğundan emin olun.
- Bu daireden etrafa yayılan birkaç tane kalın çizgi çizin. Her bir çizginin ucuna ortadaki ana başlıkla ilgili alt başlıkları yazın.
- Bu kalın çizgilerden uzanan, alt başlığa ait kategorileri veya soruları temsil eden daha ince ilave çizgiler çizebilirsiniz.
- Bulabildiğiniz kadar çok ve farklı terimler bularak, bunları doğru kategorilere yerleştirin. Farklı puntolar, semboller veya renkler kullanabilirsiniz.

Kendi zihin haritanızı arkadaşlarınızdakiler ile karşılaştırın

- Ne dikkatinizi çekti?
- Hangi yönlerden bu zihin haritaları birbirine benziyor?
- Hangi yönlerden bu zihin haritaları birbirinden farklı?
- En önemli noktalar hangileri?
- Alt kategorilerin düzeni mantıklı geliyor mu?
- Eksik önemli başka bir şey var mı?
- Bir sonraki seferde neyi farklı yaparsınız?

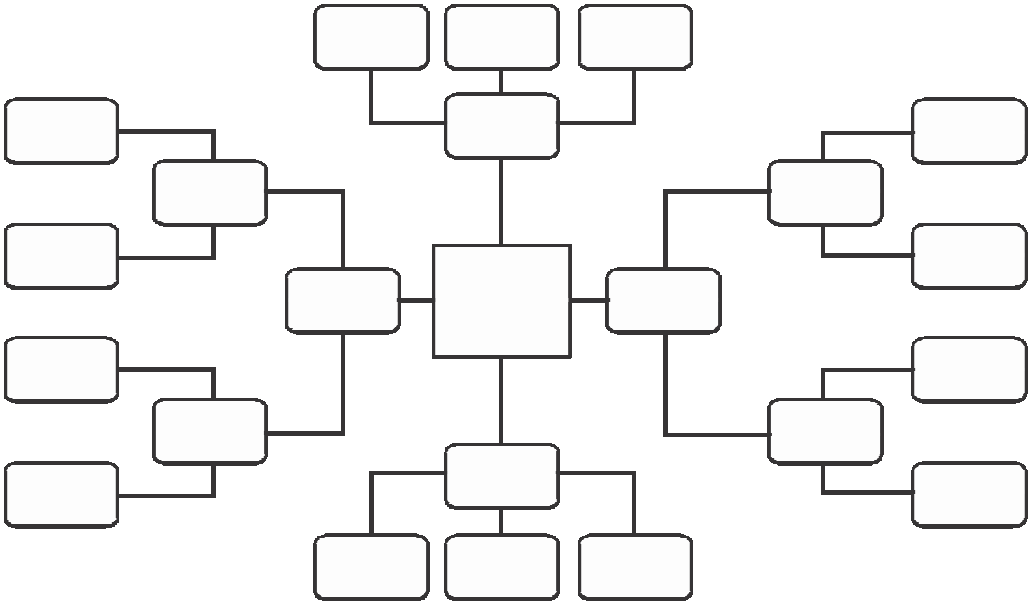
| | | |
|---|--------|--------|
|  | | |
| <table style="width: 100%; border: none;"> <tr> <td style="width: 70%; border: none;">Konu:</td> <td style="width: 30%; border: none;">Tarih:</td> </tr> </table> | Konu: | Tarih: |
| Konu: | Tarih: | |

6. Poster Hazırlama

Bir poster çalışmalarınızı kaydetmenizi ve arkadaşlarınıza sunmanızı sağlar. Posterin herkesin dikkatini çekecek bir şekilde hazırlanması önemlidir. Posterini izleyen kişilerde posterin bir merak duygusu oluşturması gerekir.

Küçük bir grup halinde başarılı bir posterin önemli özelliklerini inceleyin ve hangi unsurları kendi posterinize katabileceğinizi düşünün.

Posterinizi zaten hazırlamışsanız, bu özellikleri bir kontrol listesi oluşturmak ve diğer posterleri bu listeye göre değerlendirmek için kullanabilirsiniz.

Kontrol listesi

Başlık: kısa ve ilgi çekici olmalı; uzaktan görülebilmelidir.

Yazı: geniş ve okunur olmalıdır. Bilgisayar kullanıyorsanız çok çeşitli yazı biçimleri (font) kullanmayın. Uzaktan görülebilecek kısa cümleler yazın.

Resim, fotoğraf, grafikler: bunlar söylemek istediklerinizi desteklemeli ve posterini daha da ilgi çekici bir hale getirmelidir. Etkileyici olanların sadece birkaçını kullanarak kendinizi bu konuda sınırlandırın.

Sunum: başlık, alt başlık, bülten, sembol, kutucuklar, fotoğraf ve resimler nereye yerleştirilmelidir? Başlamadan önce posterinizin planını çıkarın.

Dikkatli bir şekilde her şeyi bir araya getirin: Poster seçili formata göre düzenlenmeli, fakat çok fazla sıkıştırılmamalıdır.

7. Sergi düzenleme

Bir sergi, öğrenci gruplarının çalışmalarını başkalarına (sınıfa veya davet edilen ziyaretçilere) sunmalarına ve grubun ne yaptığı dair bir fikir edinmelerine yardımcı olur. Aşağıdaki kontrol listesi serginizi planlamanız ve düzenlemeniz konusunda size yardımcı olabilir.

Kontrol listesi

1. Ne göstermek istiyoruz

- Serginiz ile vermek istediğiniz asıl mesaj nedir?
- Serginizin başlığı ne olabilir?

2. Seyirciler kim olacak?

- Okulunuzdaki öğrenci ve öğretmenler mi?
- Ebeveyn ve kardeşleriniz mi?
- Turizm bürolarının müşterileri mi?

3. Sergi nerede düzenlenecek?

- Sınıfta mı, okulun başka bir bölümünde mi?
- Halka açık bir yerde mi (örn; şehir gösteri merkezi)?
- Yeterli alan ve ışık sağlanabilecek mi?
- İhtiyacımız olan alt yapıyı alabilecek miyiz?

4. Hatırda kalacak bir sergiyi nasıl düzenleyebiliriz?

- Model ve nesnelere dokunulmasına izin verme?
- Nesnelere oynanmasına, denenmesine, gözlemlenmesine ve deney yapılmasına imkân tanıma?
- Müzik çalma veya kendimizin müzik yapması?
- Atıştırmalık sunma?
- Rehberli bir sergi gezisi sunulması?
- Sergi için kılavuz olarak bir broşür hazırlama?
- Bir yarışma ya da bulmaca düzenleme?

5. Kimler önceden bilgilendirilmelidir?

- Okulumuzdaki öğretmenler?
- Kantin çalışanları, temizlikçiler, bakım ve destek elemanları?
- Okul yöneticileri?
- Okul müdürü?
- Bize yardım edebilecek uzmanlar?
- Ziyaretçiler?

6. Yapmamız gerekenler

- Kişisel kontrol listesi oluşturma?
- Materyal listesi oluşturma?
- Zaman planı oluşturma (kim neyi ne zaman yapacak)?
- Ne kadar paranın olduğunu ve ne kadarının kullanıldığını bilme?

- Broşür ya da davetiye hazırlama?
- Yerel basını haberdar etme?

7. Sergi nasıl değerlendirilecek?

- En önemli kriterler nelerdir?
- Sergiyi kimler değerlendirecek (öğretmenler, sınıf arkadaşları, ziyaretçiler)?

8. Sunum planlama ve yapma

Sınıf arkadaşlarınıza, ebeveyninize veya okulunuzdaki diğer öğrencilere bir konuşma yapabilirsiniz. Her durumda konuşmanızı iyi bir şekilde hazırlamalısınız. Aşağıdaki kontrol listesi size bu aşamada yardımcı olacaktır.

A. Konuşmayı planlama

1. Konuşmayı kim dinleyecek?

- Konuşmanı nerede yapacaksın?

2. Konuşmayı kim yapacak?

- Konuşmanı tek başına mı, yoksa bir grupla birlikte mi yapıyorsunuz?
- Grup kendisini nasıl organize etti?

3. Konuşmanın amacı nedir?

- Dinleyenler bu konuşmadan ne öğrenmeli?
- Dinleyenler geri bildirim vermeli mi?

4. Ne kadar zamanınız var

- Dinleyicinin soru sorması için zaman ayırmalı mısınız?
- Dinleyicinin geri bildirim vermesi için zaman ayırmalı mısınız?

5. Hangi kaynaklar kullanılabilir?

- Kara/beyaz yazı tahtası?
- Tepegöz?
- PowerPoint sunumu için bilgisayar ve projeksiyon cihazı?
- Poster (kâğıt tahtası)?
- Müzik seti?

6. Seyirciyi konuşmaya nasıl dâhil edebilirsiniz?

- Soru sormak için zaman ayırın.
- Yarışma ya da bulmaca hazırlayın.
- Nesnelere dağıtın.

7. Ne söylemek istiyorsunuz?

- Konunuz ile ilgili üç ila altı alt başlık düşünün ve bunları ayrı kâğıtlara yazın;
- Her kâğıt üzerine alt başlık ile ilgili anahtar kelimeleri yazın.

B. Konuşma yapma

Bir sunum farklı bölümlere ayrılabilir: giriş, gelişme ve sonuç. Size konuşmanızda yardımcı olabilecek bazı fikirler aşağıda verilmiştir.

1. Giriş

- İlgili bir söylem ile ya da ilgili bir resim veya nesne göstererek başlayın.
- Ana konuyu tanıtır.
- Konuşmanın nasıl ilerleyeceğini açıklayın.

2. Gelişme

- Seyirciyi konuşma konusu hakkında bilgi verin.
- Alt başlık ve bilgileri gösteren önceden hazırladığınız not kâğıtlarını sıraya koyun.
- Konuşmayı bu alt başlıklara göre düzenleyin.
- Her yeni alt başlığa başladığınızda, bu geçişi bir resim veya açıklama ile belirtin.
- Her alt başlıkta ilgili resmi, nesneyi ya da müziği sunun.
- Resimleri nasıl göstereceğinizi düşünün – elden ele mi dolaştıracaksınız, bir tepegöz slâydına mı çizeceksiniz yoksa poster üzerinde mi göstereceksiniz vs.

3. Sonuç

- Sizin için yeni olan şeyleri söyleyin.
- Ne öğrendiğinizi söyleyin.
- Son olarak bir resim gösterin.
- Arkadaşlarınızı test edin.
- Sorular için zaman ayırın.

10. Gazete makalesi yazma

Diğerlerini konu hakkında bilgilendirmek için bir gazete muhabiri rolü oynayarak bir gazete makalesi yazabilirsiniz. DVE/İHE’de de makale yazımı, konuların diğerlerine sunumu için kullanılan bir yöntemdir. Bu yöntem toplumun bazı kötü yönlerini değiştirmede yardımcı olabilir.

Gazete makalesi bazı bölümlere ayrılır:

- **Başlık:** kısa ve anlaşılır olmalıdır.
- **Giriş paragrafı:** kısa ve az sayıda cümleler ile konuya giriş kısmıdır.
- **Yazarlar:** makaleyi yazan kişileri ifade eder.
- **Asıl metin:** makalenin kendisidir.
- **Alt başlıklar:** okuyucunun “bölümleri” görmesine yardımcı olur.
- **Resim:** metin ile ilgili altında kısa bir açıklama bulunan anlamlı bir resim kullanılır.

Kontrol listesi:

- Bugünün gazetesinde yer alan bir makaleyi yukarıdaki açıklama ile karşılaştırın. Farklı bölümler bulabiliyor musunuz?
- Farklı renk kalemler ile bölümlerin üstünü çizin.
- Yazı biçimlerine (kalın, normal, italik) dikkat edin.
- Gazete makalenizi sınıf arkadaşlarınızdakiler ile karşılaştırın.
- Bu bölümleri kendi makalenizde de kullanın.

11. Performans sergileme

Hikâyelerin canlandırılması insan yaşamını yansıtmanın iyi bir yöntemidir. Resim, müzik veya nesnelere kullanarak, kendi sahnelerinizi de oluşturabilirsiniz. Oyuna (canlandırmaya) başladığınızda bir rol üstlenirsiniz. Belli bir kişinin duygularını almaya ve bunu canlandırmaya çalışırız. Performanstan (oyundan) sonra herkes oyunun hangi kısımlarının “gerçekçi” hangi kısımlarının hayali olduğunu düşünebilecektir.

“Serbest” performans

- Performansı temsil eden anahtar kelimeleri yazın.
- Kimin hangi rolü oynayacağına ve her rolde neyin hatırlanmasının önemli olduğuna karar verin.
- Gerekli tüm materyalleri toplayın.
- Performansın provasını yapın.
- Sahneyi hazırlayın.
- Gösterinin tadını çıkarın.

Daha sonra aşağıdaki soruları tartışın:

- Ne gördünüz?
- Herkes her şeyi anladı mı?
- Özellikle hangi kısım güzeldi?
- Sizce eksik olan bir şey var mıydı?
- Herhangi bir aşırılık var mıydı?
- İçerik hakkında sorularımız neler?

Metne dayanarak bir performans oluşturma

Önce hikâyeyi okuyun ve sahneleri oluşturun:

- Hikâyede kimler var? Nerede geçiyordu?
- İnsanlar sorunların üstesinden nasıl geldi? Ne söylediler?
- Diğerleri nasıl tepki verdi?
- Hikâye nasıl son buldu?
- Oyundaki perde sayısını belirleyin.
- Kim hangi rolü oynayacak? Hangi kostümler gerekli?
- Oyunun provasını yapın.
- Sınıf arkadaşlarınızla birlikte oyununuzu değerlendirin.

Resme dayanarak bir performans oluşturma

- Oyunun temeli oluşturabilecek bir resim belirleyin.
- Kendinizi resmin içinde hayal edin.
- Farklı fikirler toplayın: resimdeki insanlar nasıl yaşıyordu? Hangi konuda mutlular? Hangi konuda mutsuzlar?
- Bu resmi kullanarak bir performans yaratın ve her sahnedeki anahtar kelimeleri not edin.
- Oyundaki perde sayısını belirleyin.
- Kimin hangi rolü oynayacağını ve hangi rolün önemli olduğunu belirleyin.
- Oyunun provasını yapın ve oyunu destekleyecek noktalar bulun.
- Sahneyi hazırlayın ve ziyaretçileri davet edin.
- Sınıf arkadaşlarınızla birlikte oyununuzu değerlendirin.

12. Münazara düzenleme

Münazara bizim bir konu hakkındaki farklı düşüncelerin bilincine varmamıza, tartışmalı konuların avantaj ve dezavantajlarını anlamamıza yardımcı olur. Münazara düzenlemek için evet ya da hayır şeklinde cevaplanabilecek tartışmalı bir konu olması gerekir. Demokrasilerde genel olarak birden fazla çözüm ve görüş vardır.

İki Görüş – Bir Münazara

Aşamalar şunlardır:

- Sınıfı iki gruba ayırın. Bir grup konuyu savunurken (lehte) diğer taraf buna karşıdır (aleyhte).
- Her iki grup da görüşlerini desteklemek için muhtemel argümanlar⁵ bulurlar. Diğer grubun düşüncesine karşı getirilecek bu argümanlar düzenlemelidirler.
- Anahtar kelimeler kullanılarak görüşler not edilir.
- Her iki gruptan da iki konuşmacı seçilir.
- Münazara üç bölüme ayrılır: açılış konuşmaları, açık münazara ve kapanış konuşmaları.
 - Açılış turu: Her konuşmacı kısaca kendi argümanını açıklar. Konunun “lehte” ve “aleyhte”⁶ olan gruplar sırayla fikirlerini belirtir.
 - Münazara: Konuşmacılar görüşlerini sunar ve karşı tarafın görüşlerine çürütmeye çalışırlar.
 - Kapanış turu: Bu turda açılış konuşmaları ile aynı prosedür izlenir. Herkese kendi görüşünü özetleme imkânı verilir.

Süre hakemi

Münazaranın süresini takip etmek üzere sınıfınızdan birini seçin.

- Açılış turu sekiz dakikadan fazla olmamalıdır (herkes iki dakika konuşabilir).
- Münazara altı dakikadan fazla olmamalıdır.
- Kapanış turu dört dakikadan fazla olmamalıdır (herkes bir dakika konuşabilir).
- Bir kişinin belirlenen zamanı aşması durumunda zil çalınır.

Gözlemciler

Münazarada konuşmacı olmayan öğrenciler olan biteni gözlemler. Münazaradan sonra aşağıdaki noktaları esas alarak fark ettikleri şeyleri belirtirler:

- Hangi argümanlar sunuldu?
- Kim neyi ve nasıl uygulayacak?
- Tüm konuşmacıların konuşmasına müsaade edildi mi, yoksa sözleri kesildi mi?
- Farklı konuşmacılar mesajlarını nasıl ilettiler?
- Hangi düşünceler ikna ediciydi?
- İyi argümanlara hangi örnekler sunuldu?
- Hangi kelimeler sıkça kullanıldı?
- Konuşmacılar nasıl konuştu (beden dilini kullanarak, yüksek sesle ve tonunu değiştirerek)?

⁵ Argüman: bir iddiayı desteklemek amacıyla belirtilen ifade biçimidir.

⁶ Leh ve aleyhte: fikri savunanlar ve bu düşünceye karşı çıkanları ifade etmektedir

Dokuz Kilit Kavram yap-bozu



Avrupa Konseyi Yayınları Satış Temsilcileri

BELÇİKA

La Librairie Européenne - The European Bookshop Rue de l'Orme, 1
BE-1040 BRUXELLES
Tel.: +32 (0)2 231 04 35
Faks: +32 (0)2 735 08 60
E-posta: order@libeurop.be
http://www.libeurop.be

Jean De Lannoy/DL Services
Avenue du Roi 202 Koningslaan
BE-1190 BRUXELLES
Tel.: +32 (0)2 538 43 08
Faks: +32 (0)2 538 08 41
E-posta: jean.de.lannoy@dl-servi.com
http://www.jean-de-lannoy.be

BOSNA - HERSEK

Robert's Plus d.o.o.
Marka Marulića 2/V
BA-71000, SARAJEVO
Tel.: + 387 33 640 818
Faks: + 387 33 640 818
E-posta: robertsplus@bih.net.ba

KANADA/ CANADA

Renouf Publishing Co. Ltd.
1-5369 Canotek Road
CA-OTTAWA, Ontario K1J 9J3
Tel.: +1 613 745 2665
Faks: +1 613 745 7660
Toll-Free Tel.: (866) 767-6766
E-posta: order.dept@renoufbooks.com
http://www.renoufbooks.com

HIRVATİSTAN

Robert's Plus d.o.o.
Marasovičeva 67
HR-21000, SPLIT
Tel.: + 385 21 315 800, 801, 802, 803
Faks: + 385 21 315 804
E-posta: robertsplus@robertsplus.hr

ÇEK CUMHURİYETİ

Suweco CZ, s.r.o. Klecakova 347
CZ-180 21 PRAHA 9
Tel.: +420 2 424 59 204
Faks: +420 2 848 21 646
E-posta: import@suweco.cz
http://www.suweco.cz

DANİMARKA

GAD
Vimmelskafte 32
DK-1161 KØBENHAVN K
Tel.: +45 77 66 60 00
Faks: +45 77 66 60 01
E-posta: gad@gad.dk http://www.gad.dk

FİNLANDİYA

Akateeminen Kirjakauppa
PO Box 128
Keskuskatu 1
FI-00100 HELSINKI
Tel.: +358 (0)9 121 4430
Faks: +358 (0)9 121 4242
E-posta: akatilaus@akateeminen.com

FRANSA

La Documentation française
(diffusion/distribution France entière)
124, rue Henri Barbusse
FR-93308 AUBERVILLIERS CEDEX
Tél.: +33 (0)1 40 15 70 00
Faks: +33 (0)1 40 15 68 00
E-posta: commande@ladocumentationfrancaise.fr
http://www.ladocumentationfrancaise.fr

Librairie Kléber
1 rue des Francs Bourgeois
FR-67000 STRASBOURG
Tel.: +33 (0)3 88 15 78 88
Faks: +33 (0)3 88 15 78 80
E-posta: librairie-kleber@coe.int
http://www.librairie-kleber.com

ALMANYA

AVUSTRUYA
UNO Verlag GmbH
August-Bebel-Allee 6
DE-53175 BONN
Tel.: +49 (0)228 94 90 20
Faks: +49 (0)228 94 90 222
E-posta: bestellung@uno-verlag.de

YUNANİSTAN/GRÈCE

Librairie Kauffmann s.a.
Stadiou 28
GR-105 64 ATHINAI
Tel.: +30 210 32 55 321
Faks.: +30 210 32 30 320
E-posta: ord@otenet.gr
http://www.kauffmann.gr

MACARİSTAN

Euro Info Service
Pannónia u. 58.
PF. 1039
HU-1136 BUDAPEST
Tel.: +36 1 329 2170
Faks: +36 1 349 2053
E-posta: euroinfo@euroinfo.hu
http://www.euroinfo.hu

İTALYA

Licosa SpA
Via Duca di Calabria, 1/1
IT-50125 FIRENZE
Tel.: +39 0556 483215
Faks: +39 0556 41257
E-posta: licosa@licosa.com http://www.licosa.com

MEKSİKA

Mundi-Prensa México, S.A. De C.V.
Río Pánuco, 141 Delegación Cuauhtémoc
MX-06500 MÉXICO, D.F.
Tel.: +52 (01)55 55 33 56 58
Faks: +52 (01)55 55 14 67 99
E-posta: mundiprensa@mundiprensa.com.mx
http://www.mundiprensa.com.mx

HOLLANDA

Roodveldt Import BV
Nieuwe Hemweg 50
NE-1013 CX AMSTERDAM
Tel.: + 31 20 622 8035
Faks.: + 31 20 625 5493
Website: www.publidis.org

NORVEÇ

Akademika
Postboks 84 Blindern
NO-0314 OSLO
Tel.: +47 2 218 8100
Faks: +47 2 218 8103
E-posta: support@akademika.no
http://www.akademika.no

POLONYA / POLOGNE

Ars Polona JSC
25 Obroncow Street
PL-03-933 WARSZAWA
Tel.: +48 (0)22 509 86 00
Faks: +48 (0)22 509 86 10
E-posta: arspolona@arspolona.com.pl
http://www.arspolona.com.pl

PORTEKİZ

Livraria Portugal
(Dias & Andrade, Lda.)
Rua do Carmo, 70
PT-1200-094 LISBOA
Tel.: +351 21 347 42 82 / 85
Faks: +351 21 347 02 64
E-posta: info@livrariaportugal.pt
http://www.livrariaportugal.pt

RUSYA FEDERASYONU/ FÉDÉRATION DE RUSSIE

Ves Mir
17b, Butlerova ul.
RU-117342 MOSCOW
Tel.: +7 495 739 0971
Faks: +7 495 739 0971
E-posta: orders@vesmirbooks.ru
http://www.vesmirbooks.ru

İSPANYA

Mundi-Prensa Libros, s.a.
Castelló, 37
ES-28001 MADRID
Tel.: +34 914 36 37 00
Faks: +34 915 75 39 98
E-posta: libreria@mundiprensa.es
http://www.mundiprensa.com

İSVİÇRE

Planetis Sàrl
16 chemin des pins
CH-1273 ARZIER
Tel.: +41 22 366 51 77
Faks: +41 22 366 51 78
E-posta: info@planetis.ch

İNGİLTERE

The Stationery Office Ltd
PO Box 29
GB-NORWICH NR3 1GN
Tel.: +44 (0)870 600 5522
Faks: +44 (0)870 600 5533
E-posta: book.enquiries@tso.co.uk
http://www.tsoshop.co.uk

AMERİKA BİRLEŞİK DEVLETLERİ ve KANADA

Manhattan Publishing Company
468 Albany Post Road
US-CROTON-ON-HUDSON, NY 10520
Tel.: +1 914 271 5194
Faks: +1 914 271 5856
E-posta: Info@manhattanpublishing.com

Avrupa Konseyi Yayınları /Editions du Conseil de l'Europe

FR-67075 STRASBOURG Cedex

Tel.: +33 (0)3 88 41 25 81 – Faks: +33 (0)3 88 41 39 10 – E-mail: publishing@coe.int – Web sitesi: <http://book.coe.int>

Demokrasiyle büyüme Demokratik Vatandaşlık Eğitimi (DVE) ve İnsan Hakları Eğitimi (İHE) günlük olarak işledikleri konulara dâhil etmek isteyen öğretmenlere hitap etmektedir. Her biri yaklaşık dört ders planından oluşan dokuz üniteye adım adım yönlendirmelere yer verilmektedir. Ayrıca öğrencilere dağıtılmak üzere çalışma kâğıtları ve öğretmenler için de konuyla ilgili arka plan bilgisinin yer aldığı metinler bulunmaktadır. El kitabının bütünü ilköğretimdeki öğrenciler için (4. ile 6. sınıflar arası) tam bir ders yılının programını sunmaktadır, ancak her ünite kendi içinde de bir bütün oluşturduğu için büyük bir kullanım esnekliği sunmaktadır. Dolayısıyla bu el kitabı ders kitabı editörleri, öğretim programı hazırlayanlar, öğretmen eğitimcileri, öğretmen adayları ve işe henüz başlamış olan öğretmenler için de uygundur.

DVE/İHE'nin hedefi çocuklara demokratik topluma katılım gösterebilen etkin vatandaşlar olmayı öğretmektir. Bu nedenle, DVE/İHE, eylem ve görev-esaslı öğrenmeyi önemle vurgulamaktadır. Okul topluluğu gençlerin demokratik karar alma süreçlerine nasıl katılacaklarını ve erken yaşta sorumluluk almayı öğrenebilecekleri gerçek bir deneyim alanı olarak algılanmaktadır. DVE/İHE'nin temel kavramları, hayat boyu öğrenimin araçları olarak öğretilmektedir.

Bu el kitabı 6 ciltlik serinin II' inci cildir:

DVE/İHE Cilt I: *Demokrasi için Eğitim – Öğretmenler için Demokratik Vatandaşlık ve İnsan Hakları Eğitimiyle İlgili Materyaller*

DVE/İHE Cilt II: *Demokrasiyle Büyüme – Demokratik Vatandaşlık ve İnsan Haklarına Dair İlkokul Düzeyindeki Ders Planları*

DVE/İHE Cilt III: *Demokrasi İçinde Yaşamak – Alt Ortaöğretim Düzeyine Yönelik DVE/İHE Ders Planları*

DVE/İHE Cilt IV: *Demokrasiye Katılım – Demokratik Vatandaşlık ve İnsan Haklarına Dair Üst Ortaöğretim Düzeyi İçin Ders Planları*

DVE/İHE Cilt V: *Çocuk Haklarını Keşfetmek – İlkokul Düzeyi için Dokuz Tane Kısa Proje*

DVE/İHE Cilt VI: *Demokrasiyi Öğretmek – Demokratik Vatandaşlık ve İnsan Hakları Eğitimi için Modeller*



www.coe.int

Avrupa Konseyi'nde neredeyse tüm Avrupa'yı kapsayan 47 üye devlet bulunmaktadır. Konsey, Avrupa İnsan Hakları Sözleşmesi ile kişilerin korunmasına dair diğer referans metinlere dayalı olarak ortak demokratik ve yasal ilkelerin geliştirilmesini amaçlamaktadır. İkinci Dünya Savaşı'nın ardından 1949 yılında kurulmasından bu yana, Avrupa Konseyi uzlaşının sembolü haline gelmiştir.

ISBN 978-92-871-6729-6



€29/US\$58

<http://book.coe.int>
Avrupa Konseyi Yayınıdır